

COPYING OF THIS DOCUMENT AND GIVING IT TO OTHERS AND THE USE OR COMMUNICATION OF THE CONTENTS THEREOF ARE FORBIDDEN WITHOUT EXPRESS AUTHORITY. OFFENDERS ARE LIABLE TO THE PAYMENT OF DAMAGES. ALL RIGHTS ARE RESERVED IN THE EVENT OF THE GRANT OF A PATENT OR THE REGISTRATION OF A UTILITY MODEL OR DESIGN.

Schematic AFFINITY 500/600/800

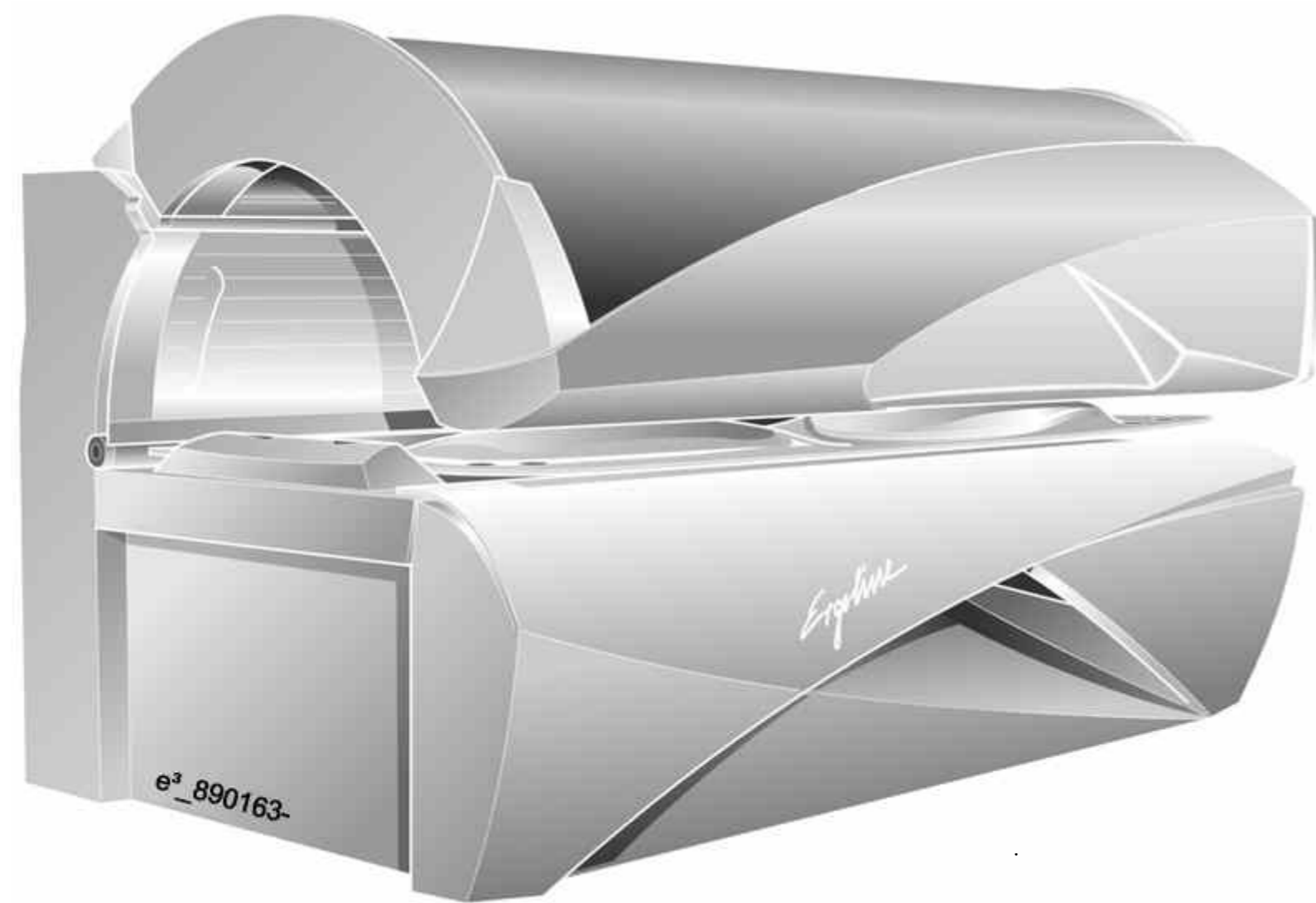

Inhalt / Content:

- 2 Control lead / filter
- 3 Ballast FT
- 4 Canopy FT
- 5 Side FT
- 6 Canopy Lamps I
- 7 Canopy Lamps II
- 8 Side lamps
- 9 Base Lamps
- 10 Control system / Slot / I°C / Display
- 11 PCB control
- 12 Control PCB / input
- 13 Slot #2 / #3 (free)
- 14 Coin box
- 15 Fan control
- 16 FT fan / Voice Guide
- 17 Audio
- 18 Decor lighting
- 19 Shoulder tanner II
- 20 Audio loudspeaker
- 21 Vibra Sound-System (Option)
- 22 Aroma / Aqua Mist
- 23 Air Condition / heater
- 24 Layout VSG / capacitors
- 25 Layout lamps
- 26 Layout lamps / VSG SB

Die Weitergabe und Vervielfältigung dieser Unterlagen sowie die Weitergabe von Informationen und Kenntnisse an Dritte, die nicht unmittelbar mit dem Projekt beauftragt sind, ist nicht gestattet. Zuwiderhandlungen verpflichten zu Schadensersatz. Alle Rechte für den Fall der Patentierung oder Gebrauchsmuster-Eintragung werden vorbehalten.

Änderungsdefinition siehe Konstruktions-Mitteilung FOR ALTERATION DEFINITIONS SEE CONSTRUCTION NOTES					JK- Holding GmbH Telefon 02224/818-0 D-53578 Windhagen Telefax 02224/818-280					Projekt-Nr. PL 92 Teile-Nr. 1500796-00a		Blatt 1 von 26 Bl.		
00a	30.08.06	Schnabel	30.06.06	Eschemann	Datum DATE	30.08.06	Bearbeiter ORIGN	Schnabel	Datum DATE	30.08.06	Prüfer CONTR	Eschemann		

COPYING OF THIS DOCUMENT AND GIVING IT TO OTHERS AND THE USE OR COMMUNICATION OF THE CONTENTS THEREOF ARE FORBIDDEN WITHOUT EXPRESS AUTHORITY. OFFENDERS ARE LIABLE TO THE PAYMENT OF DAMAGES. ALL RIGHTS ARE RESERVED IN THE EVENT OF THE GRANT OF A PATENT OR THE REGISTRATION OF A UTILITY MODEL OR DESIGN.

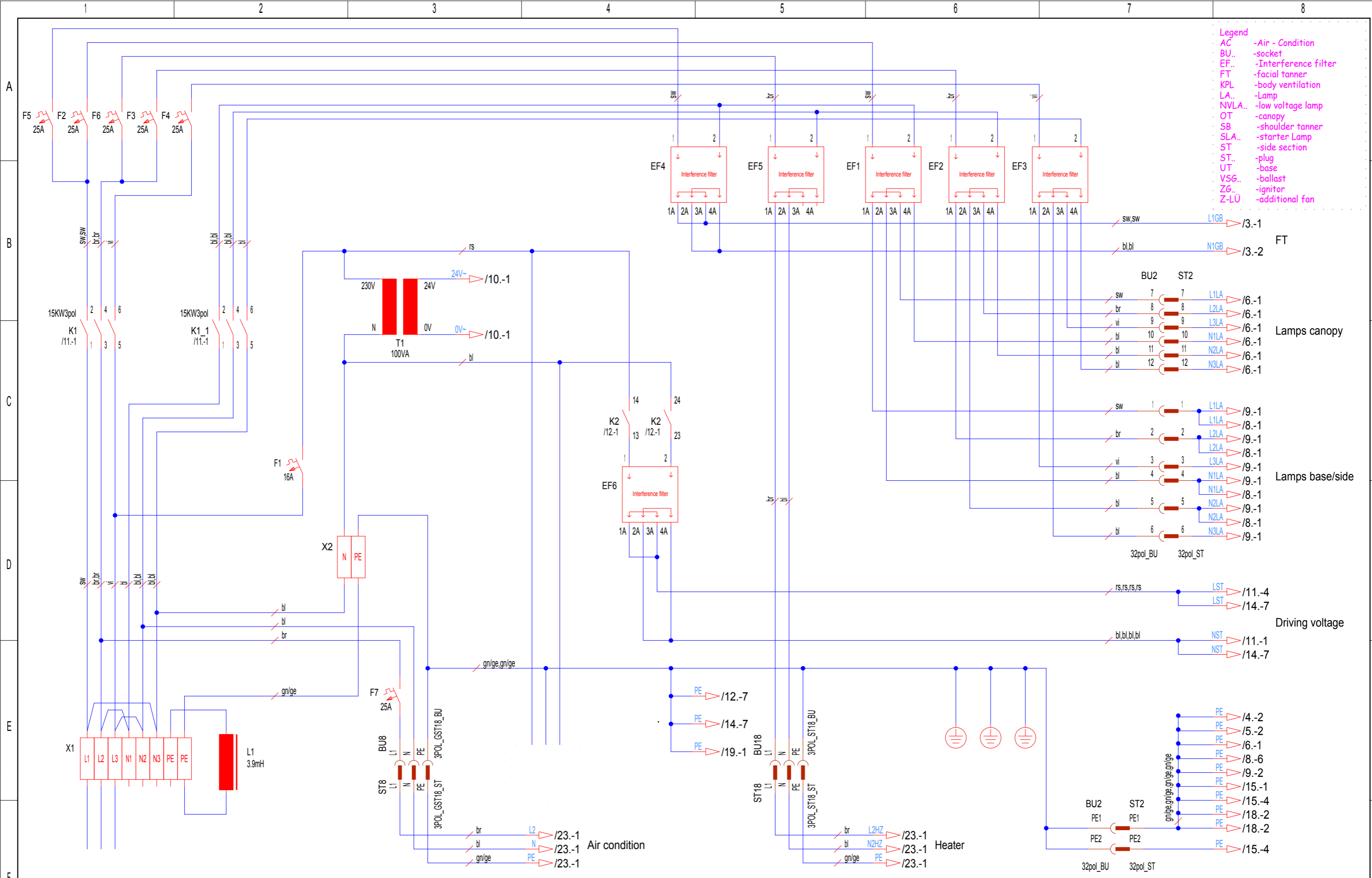

- Legend**
- AC - Air - Condition
 - BU. - socket
 - EF.. -Interference filter
 - FT - facial tanner
 - KPL -body ventilation
 - LA.. -Lamp
 - NVLA.. -low voltage lamp
 - OT -canopy
 - SB -shoulder tanner
 - SLA.. -starter Lamp
 - ST -side section
 - ST.. -plug
 - UT -base
 - VSG.. -ballast
 - ZG.. -ignitor
 - Z-LÜ -additional fan

Die Weitergabe und Vervielfältigung dieser Unterlagen sowie die Weitergabe von Informationen und Kenntnisse an Dritte, die nicht unmittelbar mit dem Projekt befasst sind, ist nicht gestattet. Zuwiderhandlungen verpflichten zu Schadensersatz. Alle Rechte für den Fall der Patentierung oder Gebrauchsmuster-Eintragung werden vorbehalten.

Änderungsdefinition siehe Konstruktions-Mitteilung FOR ALTERNATION DEFINITIONS SEE CONSTRUCTION NOTES					JK- Holding GmbH Telefon 02224/818-0 D-53578 Windhagen Telefax 02224/818-280			Baugruppe ASSEMBLY Control lead / filter		Benennung TITLE Schematic AFFINITY 500/600/800		
00a	30.08.06	Schnabel	30.06.06	Eschemann	Datum 26.07.06	Bearbeiter Eschemann	Datum 30.08.06	Prüfer Pott	Projekt-Nr. PROJECT-NO. PL 92	Teile-Nr. IDENT-NO. 1500796-00a	Blatt 2	
Index	Datum	Bearbeiter	Datum	Prüfer						von 26 Bl.		

COPYING OF THIS DOCUMENT AND GIVING IT TO OTHERS AND THE USE OR COMMUNICATION OF THE CONTENTS THEREOF ARE FORBIDDEN WITHOUT EXPRESS AUTHORITY. OFFENDERS ARE LIABLE TO THE PAYMENT OF DAMAGES. ALL RIGHTS ARE RESERVED IN THE EVENT OF THE GRANT OF A PATENT OR THE REGISTRATION OF A UTILITY MODEL OR DESIGN.

Die Weitergabe und Vervielfältigung dieser Unterlagen sowie die Weitergabe von Informationen und Kenntnisse an Dritte, die nicht unmittelbar mit dem Projekt beauftragt sind, ist nicht gestattet. Zuwiderhandlungen verpflichten zu Schadensersatz. Alle Rechte für den Fall der Patentierung oder Gebrauchsmuster-Erhörung werden vorbehalten.

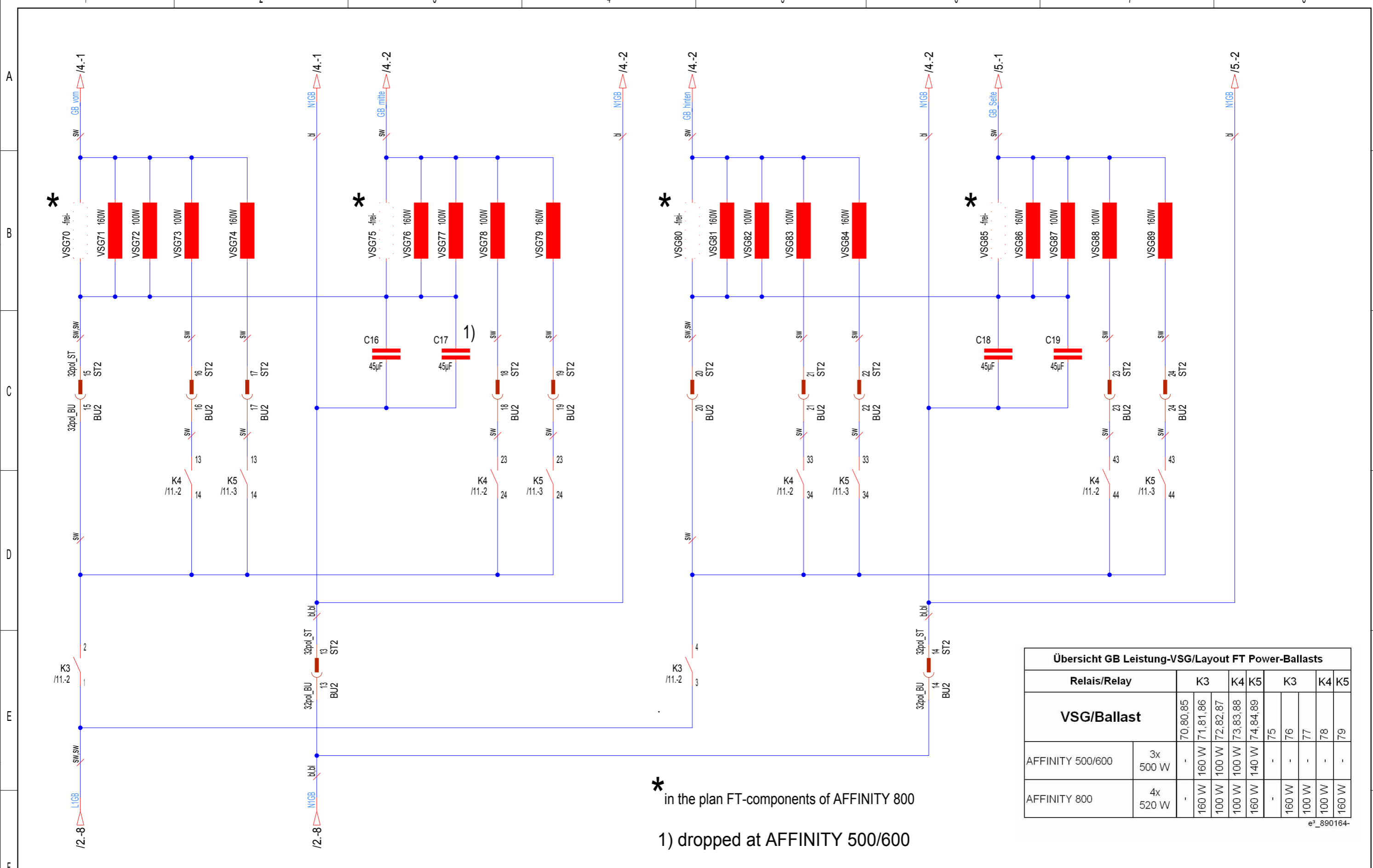

* in the plan FT-components of AFFINITY 800
 1) dropped at AFFINITY 500/600

Übersicht GB Leistung-VSG/Layout FT Power-Ballasts									
Relais/Relay		K3			K4		K5		
VSG/Ballast		70,80,85	71,81,86	72,82,87	73,83,88	74,84,89	75	76	77
AFFINITY 500/600	3x 500 W	-	160 W	100 W	100 W	140 W	-	-	-
AFFINITY 800	4x 520 W	160 W	100 W	100 W	160 W	-	160 W	100 W	100 W

e³_890164-

00a		30.08.06	Schnabel	30.06.06	Eschemann	Änderungsdefinition siehe Konstruktions-Mitteilung FOR ALTERNATION DEFINITIONS SEE CONSTRUCTION NOTES				JK- Holding GmbH Telefon 02224/818-0 D-53578 Windhagen Telefax 02224/818-280				Baugruppe ASSEMBLY Ballast FT				Benennung Schematic AFFINITY 500/600/800 TITLE			
Index	Datum	Bearbeiter	Datum	Prüfer	Datum	Bearbeiter	Datum	Prüfer	Datum 26.07.06 Eschemann 30.08.06 Pott				Projekt-Nr. PL 92 PROJECT-NO.		Teile-Nr. 1500796-00a IDENT-NO.		Blatt 3 von 26 Bl.				

COPYING OF THIS DOCUMENT AND GIVING IT TO OTHERS AND THE USE OR COMMUNICATION OF THE CONTENTS THEREOF ARE FORBIDDEN WITHOUT EXPRESS AUTHORITY. OFFENDERS ARE LIABLE TO THE PAYMENT OF DAMAGES. ALL RIGHTS ARE RESERVED IN THE EVENT OF THE GRANT OF A PATENT OR THE REGISTRATION OF A UTILITY MODEL OR DESIGN.

Die Weitergabe und Vervielfältigung dieser Unterlagen sowie die Weitergabe von Informationen und Kenntnisse an Dritte, die nicht unmittelbar mit dem Projekt befasst sind, ist nicht gestattet. Zuwiderhandlungen verpflichten zu Schadensersatz. Alle Rechte für den Fall der Patenterteilung oder Gebrauchsmuster-Eintragung werden vorbehalten.

1 2 3 4 5 6 7 8

A
B
C
D
E
F

A
B
C
D
E
F

FT side section

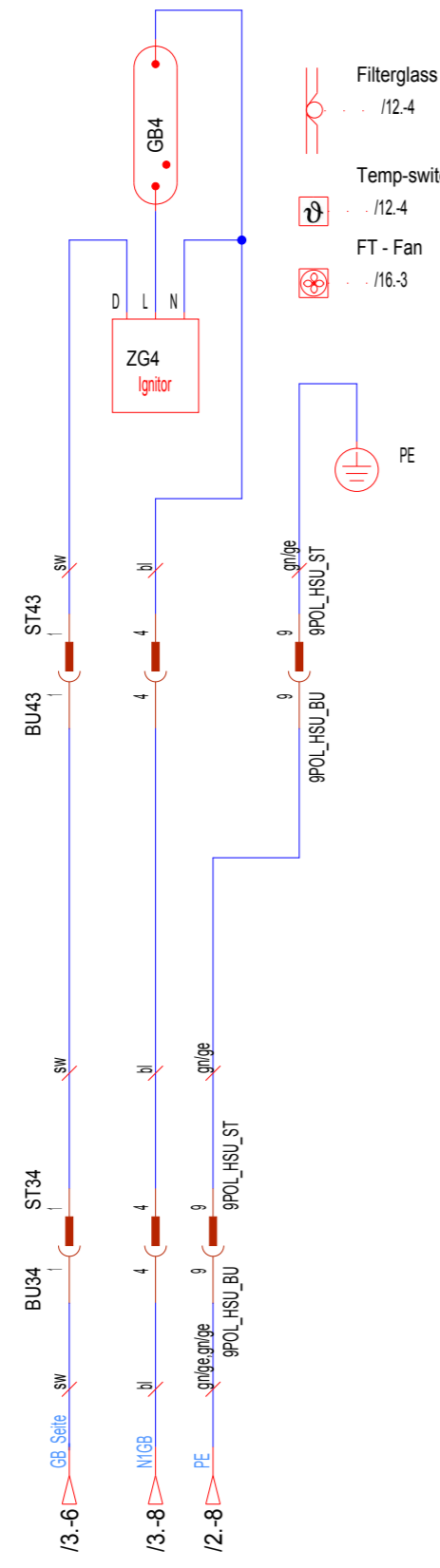

Änderungsdefinition siehe Konstruktions-Mitteilung
FOR ALTERATION DEFINITIONS
SEE CONSTRUCTION NOTES

JK- Holding GmbH Telefon 02224/818-0
D-53578 Windhagen Telefax 02224/818-280

Baugruppe
ASSEMBLY **Side FT**

Benennung
TITLE **Schematic AFFINITY 500/600/800**

Index	Datum	Bearbeiter	Datum	Prüfer
00a	30.08.06	Schnabel	30.06.06	Eschemann
INDEX	DATE	ORIGIN	DATE	CONTROLLER

Datum	Bearbeiter	Datum	Prüfer
DATE	ORIGIN	DATE	CONTR.
26.07.06	Eschemann	30.08.06	Pott

Projekt-Nr.	Teile-Nr.	Blatt
PROJECT-NO. PL 92	IDENT-NO. 1500796-00a	5
		von 26 Bl.

1 2 3 4 5 6 7 8

COPYING OF THIS DOCUMENT AND GIVING IT TO OTHERS AND THE USE OR COMMUNICATION OF THE CONTENTS THEREOF ARE FORBIDDEN WITHOUT EXPRESS AUTHORITY. OFFENDERS ARE LIABLE TO THE PAYMENT OF DAMAGES. ALL RIGHTS ARE RESERVED IN THE EVENT OF THE GRANT OF A PATENT OR THE REGISTRATION OF A UTILITY MODEL OR DESIGN.

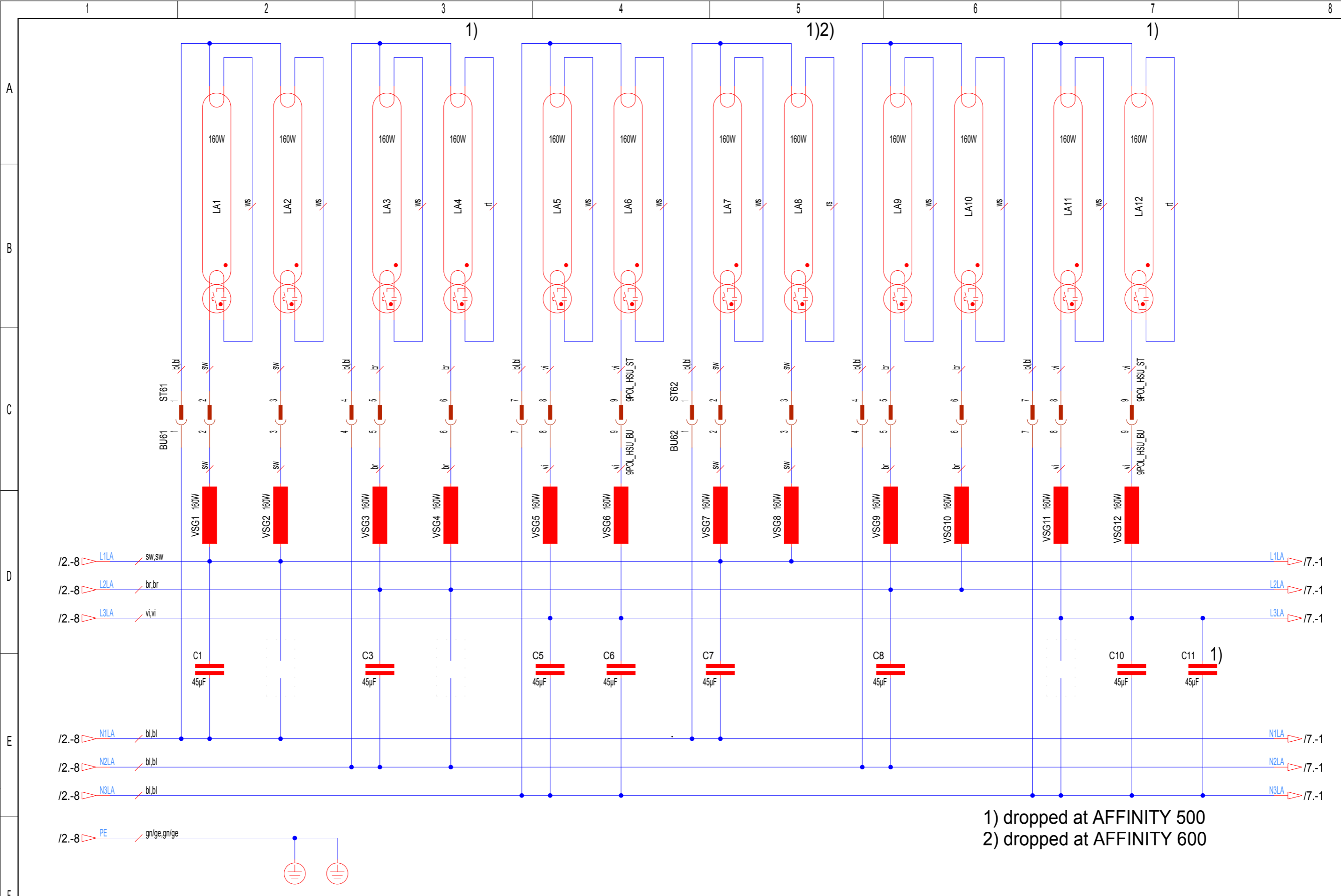

Die Weitergabe und Vervielfältigung dieser Unterlagen sowie die Weitergabe von Informationen und Kenntnisse an Dritte, die nicht unmittelbar mit dem Projekt befasst sind, ist nicht gestattet. Zuwiderhandlungen verpflichten zu Schadensersatz. Alle Rechte für den Fall der Patentierung oder Gebrauchsmuster-Eintragung werden vorbehalten.

00a		30.08.06	Schnabel	30.06.06	Eschemann	Änderungsdefinition siehe Konstruktions-Mitteilung FOR ALTERATION DEFINITIONS SEE CONSTRUCTION NOTES				JK- Holding GmbH Telefon 02224/818-0 D-53578 Windhagen Telefax 02224/818-280				Baugruppe ASSEMBLY Canopy Lamps I				Benennung TITLE Schematic AFFINITY 500/600/800			
Index	Datum	Bearbeiter	Datum	Prüfer	Datum	Bearbeiter	Datum	Prüfer	Datum DATE 30.08.06				Teile-Nr. IDENT-NO. 1500796-00a				Blatt 6 von 26 Bl.				
									Datum DATE 30.08.06				Teile-Nr. IDENT-NO. 1500796-00a				Blatt 6 von 26 Bl.				

COPYING OF THIS DOCUMENT AND GIVING IT TO OTHERS AND THE USE OR COMMUNICATION OF THE CONTENTS THEREOF ARE FORBIDDEN WITHOUT EXPRESS AUTHORITY. OFFENDERS ARE LIABLE TO THE PAYMENT OF DAMAGES. ALL RIGHTS ARE RESERVED IN THE EVENT OF THE GRANT OF A PATENT OR THE REGISTRATION OF A UTILITY MODEL OR DESIGN.

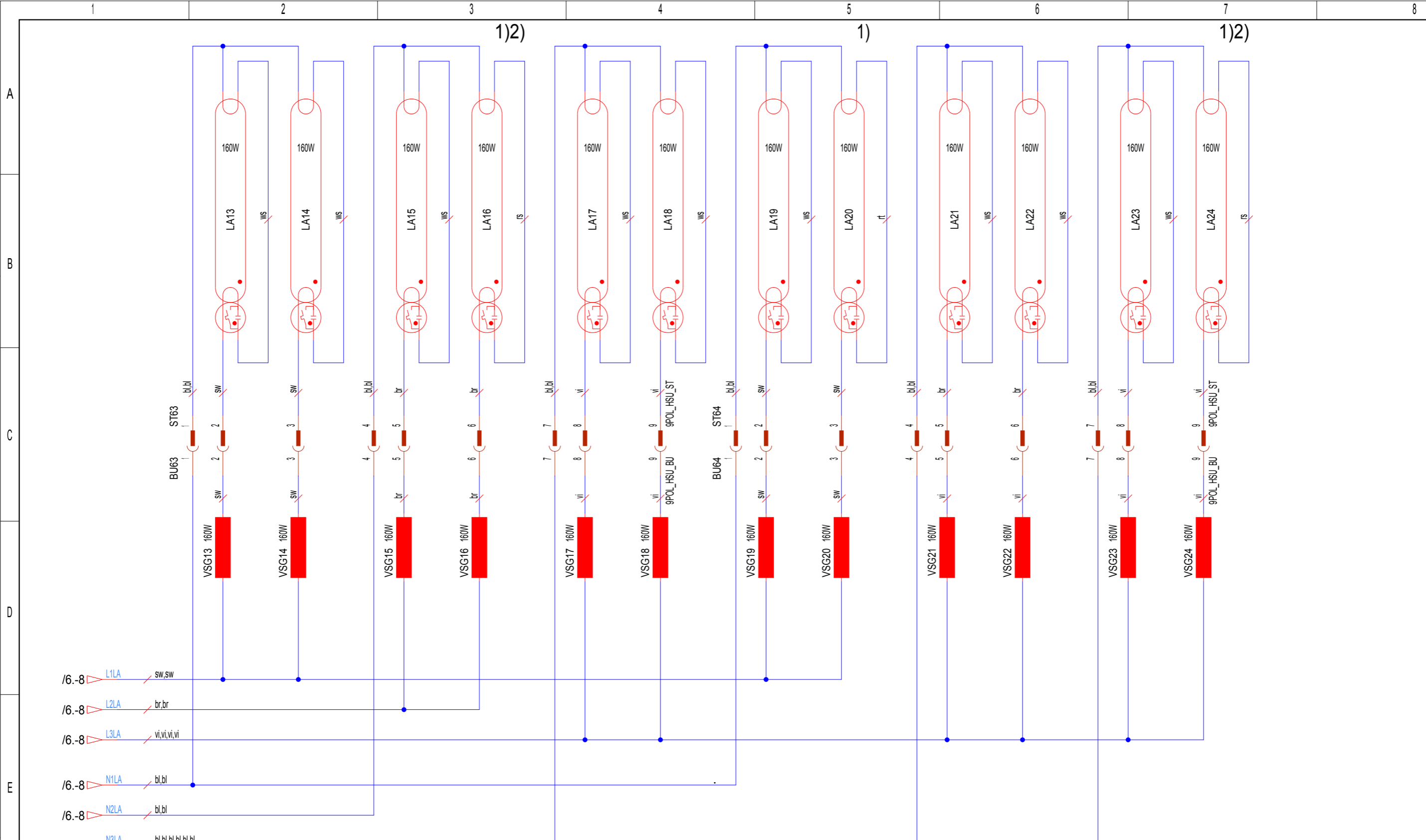

1) dropped at AFFINITY 500
 2) dropped at AFFINITY 600

Die Weitergabe und Vervielfältigung dieser Unterlagen sowie die Weitergabe von Informationen und Kenntnisse an Dritte, die nicht unmittelbar mit dem Projekt befasst sind, ist nicht gestattet. Zuwiderhandlungen verpflichten zu Schadensersatz. Alle Rechte für den Fall der Patentierung oder Gerichtsinstanz-Erhörung werden vorbehalten.

Änderungsdefinition siehe Konstruktions-Mitteilung FOR ALTERATION DEFINITIONS SEE CONSTRUCTION NOTES					JK- Holding GmbH Telefon 02224/818-0 D-53578 Windhagen Telefax 02224/818-280				Baugruppe ASSEMBLY Canopy Lamps II				Benennung TITLE Schematic AFFINITY 500/600/800					
00a	30.08.06	Schnabel	30.06.06	Eschemann	Datum DATE	30.08.06	Bearbeiter ORIGN	Schnabel	Datum DATE	30.08.06	Prüfer CONTR	Eschemann	Projekt-Nr. PROJECT-NO.	PL 92	Teile-Nr. IDENT-NO.	1500796-00a	Blatt von	7 26 Bl.

COPYING OF THIS DOCUMENT AND GIVING IT TO OTHERS AND THE USE OR COMMUNICATION OF THE CONTENTS THEREOF ARE FORBIDDEN WITHOUT EXPRESS AUTHORITY. OFFENDERS ARE LIABLE TO THE PAYMENT OF DAMAGES. ALL RIGHTS ARE RESERVED IN THE EVENT OF THE GRANT OF A PATENT OR THE REGISTRATION OF A UTILITY MODEL OR DESIGN.

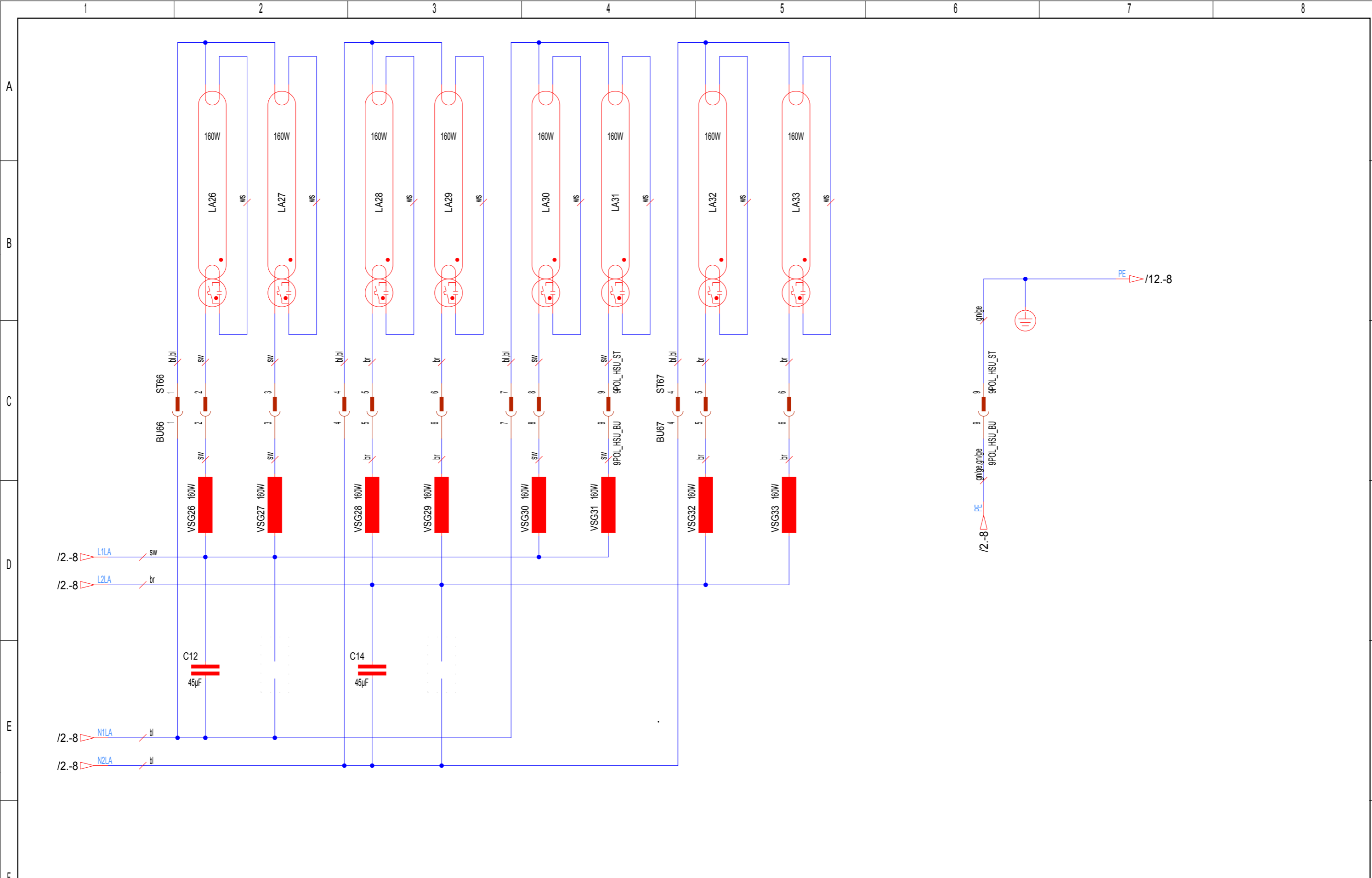

Die Weitergabe und Vervielfältigung dieser Unterlagen sowie die Weitergabe von Informationen und Kenntnisse an Dritte, die nicht unmittelbar mit dem Projekt befasst sind, ist nicht gestattet. Zuwiderhandlungen verpflichten zu Schadensersatz. Alle Rechte für den Fall der Patentierung oder Gebrauchsmuster-Eintragung werden vorbehalten.

Änderungsdefinition siehe Konstruktions-Mitteilung FOR ALTERNATION DEFINITIONS SEE CONSTRUCTION NOTES					JK- Holding GmbH Telefon 02224/818-0 D-53578 Windhagen Telefax 02224/818-280				Baugruppe ASSEMBLY Side lamps				Benennung TITLE Schematic AFFINITY 500/600/800					
00a	30.08.06	Schnabel	30.06.06	Eschemann	Datum DATE	26.07.06	Bearbeiter ORIGIN	Eschemann	Datum DATE	30.08.06	Prüfer CONTR.	Pott	Projekt-Nr. PROJECT-NO.	PL 92	Teile-Nr. IDENT-NO.	1500796-00a	Blatt von	8 26 Bl.

COPYING OF THIS DOCUMENT AND GIVING IT TO OTHERS AND THE USE OR COMMUNICATION OF THE CONTENTS THEREOF ARE FORBIDDEN WITHOUT EXPRESS AUTHORITY. OFFENDERS ARE LIABLE TO THE PAYMENT OF DAMAGES. ALL RIGHTS ARE RESERVED IN THE EVENT OF THE GRANT OF A PATENT OR THE REGISTRATION OF A UTILITY MODEL OR DESIGN.

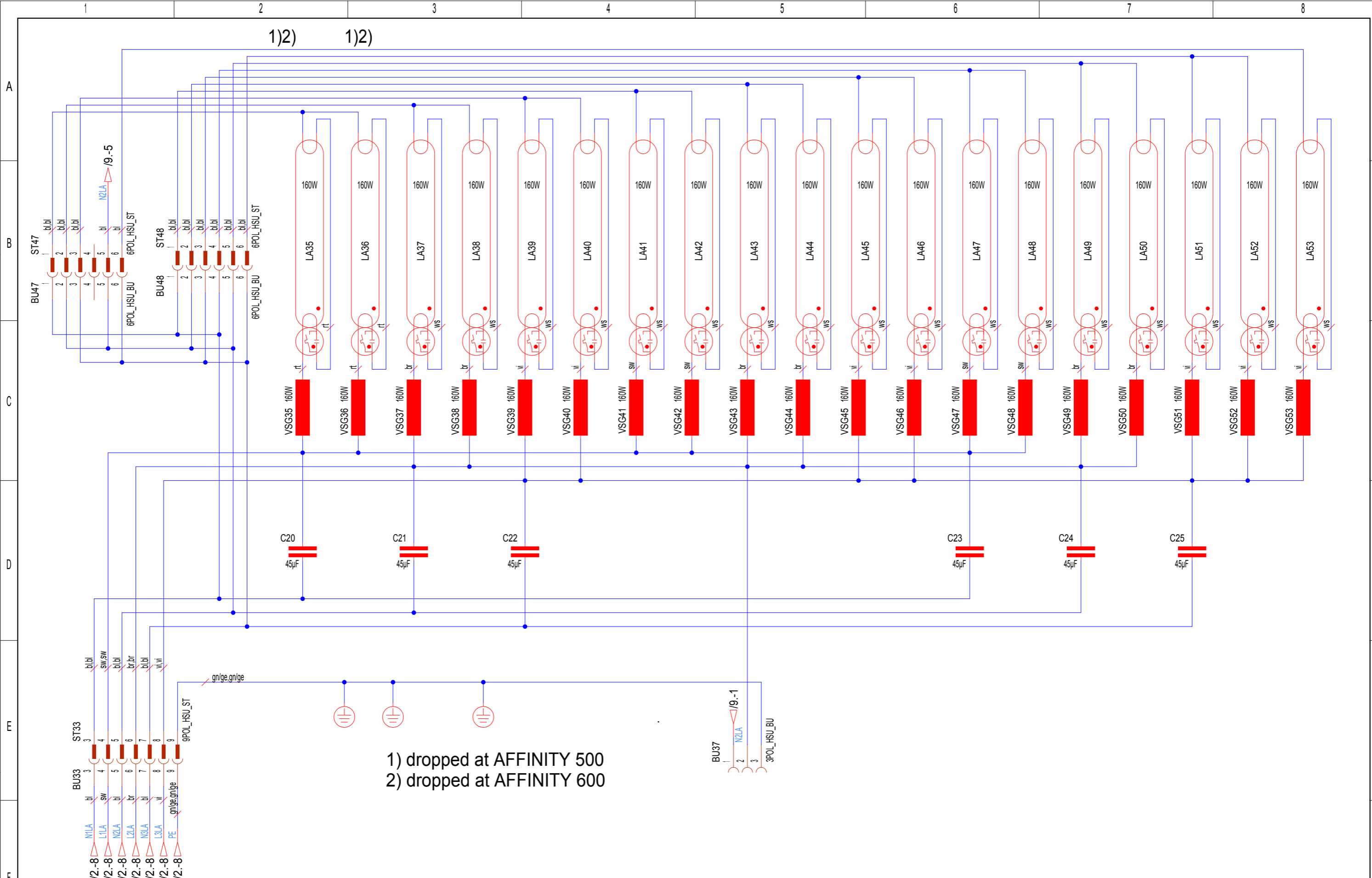

Die Weitergabe und Vervielfältigung dieser Unterlagen sowie die Weitergabe von Informationen und Kenntnisse an Dritte, die nicht unmittelbar mit dem Projekt beauftragt sind, ist nicht gestattet. Zuwiderhandlungen verpflichten zu Schadensersatz. Alle Rechte für den Fall der Patentierung oder Gebrauchsmuster-Erhörung werden vorbehalten.

Änderungsdefinition siehe Konstruktions-Mitteilung FOR ALTERNATION DEFINITIONS SEE CONSTRUCTION NOTES		JK- Holding GmbH Telefon 02224/818-0 D-53578 Windhagen Telefax 02224/818-280		Baugruppe ASSEMBLY Base Lamps		Benennung TITLE Schematic AFFINITY 500/600/800	
Datum 30.08.06	Bearbeiter Schnabel	Datum 30.08.06	Prüfer Eschemann	Projekt-Nr. PROJECT-NO. PL 92	Teile-Nr. IDENT-NO. 1500796-00a	Blatt 9	von 26 Bl.

COPYING OF THIS DOCUMENT AND GIVING IT TO OTHERS AND THE USE OR COMMUNICATION OF THE CONTENTS THEREOF ARE FORBIDDEN WITHOUT EXPRESS AUTHORITY. OFFENDERS ARE LIABLE TO THE PAYMENT OF DAMAGES. ALL RIGHTS ARE RESERVED IN THE EVENT OF THE GRANT OF A PATENT OR THE REGISTRATION OF A UTILITY MODEL OR DESIGN.

Die Weitergabe und Vervielfältigung dieser Unterlagen sowie die Weitergabe von Informationen und Kenntnisse an Dritte, die nicht unmittelbar mit dem Projekt befasst sind, ist nicht gestattet. Zuwiderhandlungen verpflichten zu Schadensersatz. Alle Rechte für den Fall der Patenterteilung oder Gebrauchsmuster-Erhörung werden vorbehalten.

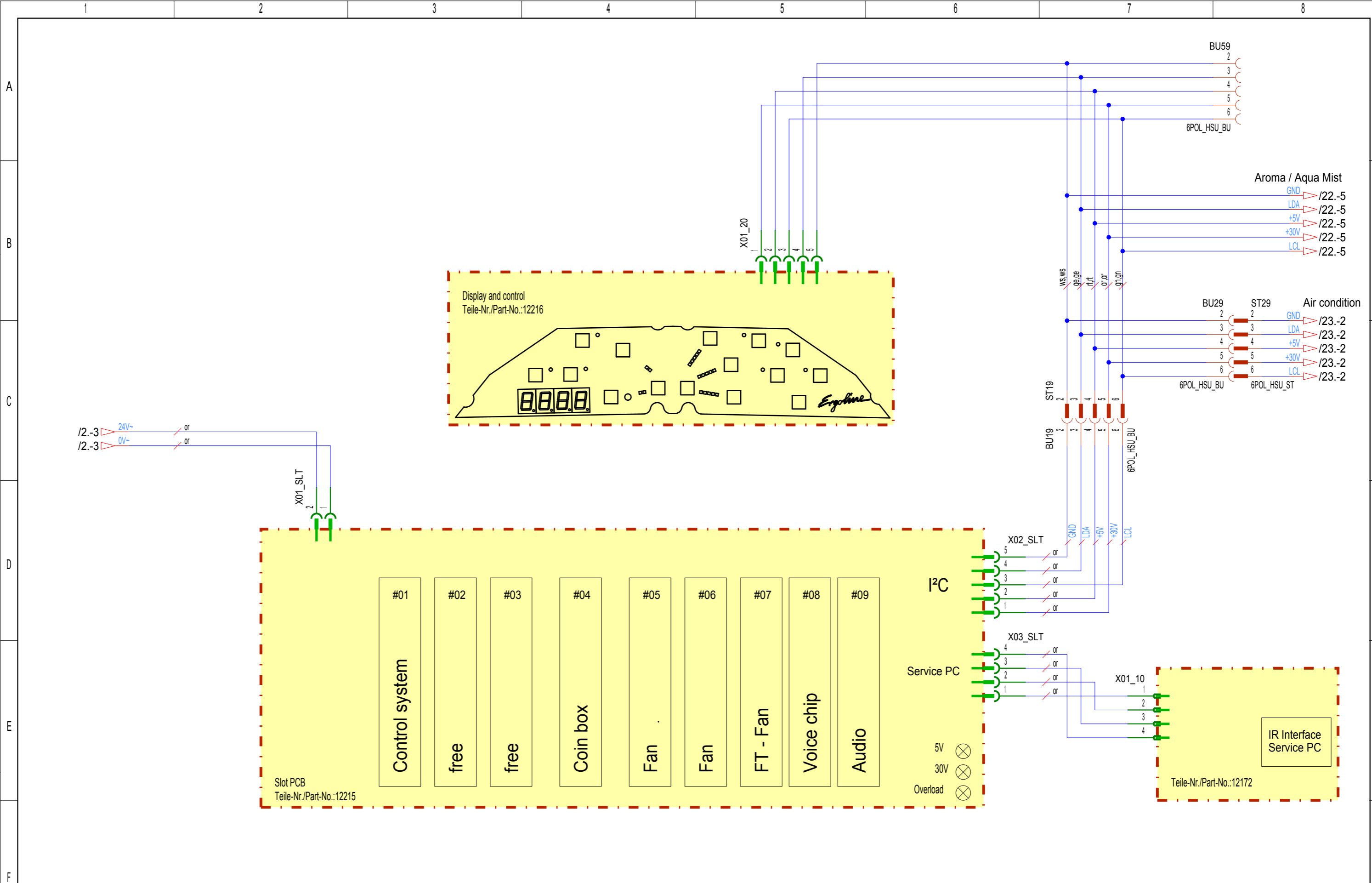

Änderungsdefinition siehe Konstruktions-Mitteilung FOR ALTERATION DEFINITIONS SEE CONSTRUCTION NOTES					JK- Holding GmbH Telefon 02224/818-0 D-53578 Windhagen Telefax 02224/818-280				Baugruppe ASSEMBLY Control system / Slot / I²C / Display			Benennung TITLE Schematic AFFINITY 500/600/800						
00a	30.08.06	Schnabel	30.06.06	Eschemann	Datum DATE	26.07.06	Bearbeiter ORIGN	Eschemann	Datum DATE	30.08.06	Prüfer CONTR	Pott	Projekt-Nr. PROJECT-NO.	PL 92	Teile-Nr. IDENT-NO.	1500796-00a	Blatt von	10 26 Bl.

COPYING OF THIS DOCUMENT AND GIVING IT TO OTHERS AND THE USE OR COMMUNICATION OF THE CONTENTS THEREOF ARE FORBIDDEN WITHOUT EXPRESS AUTHORITY. OFFENDERS ARE LIABLE TO THE PAYMENT OF DAMAGES. ALL RIGHTS ARE RESERVED IN THE EVENT OF THE GRANT OF A PATENT OR THE REGISTRATION OF A UTILITY MODEL OR DESIGN.

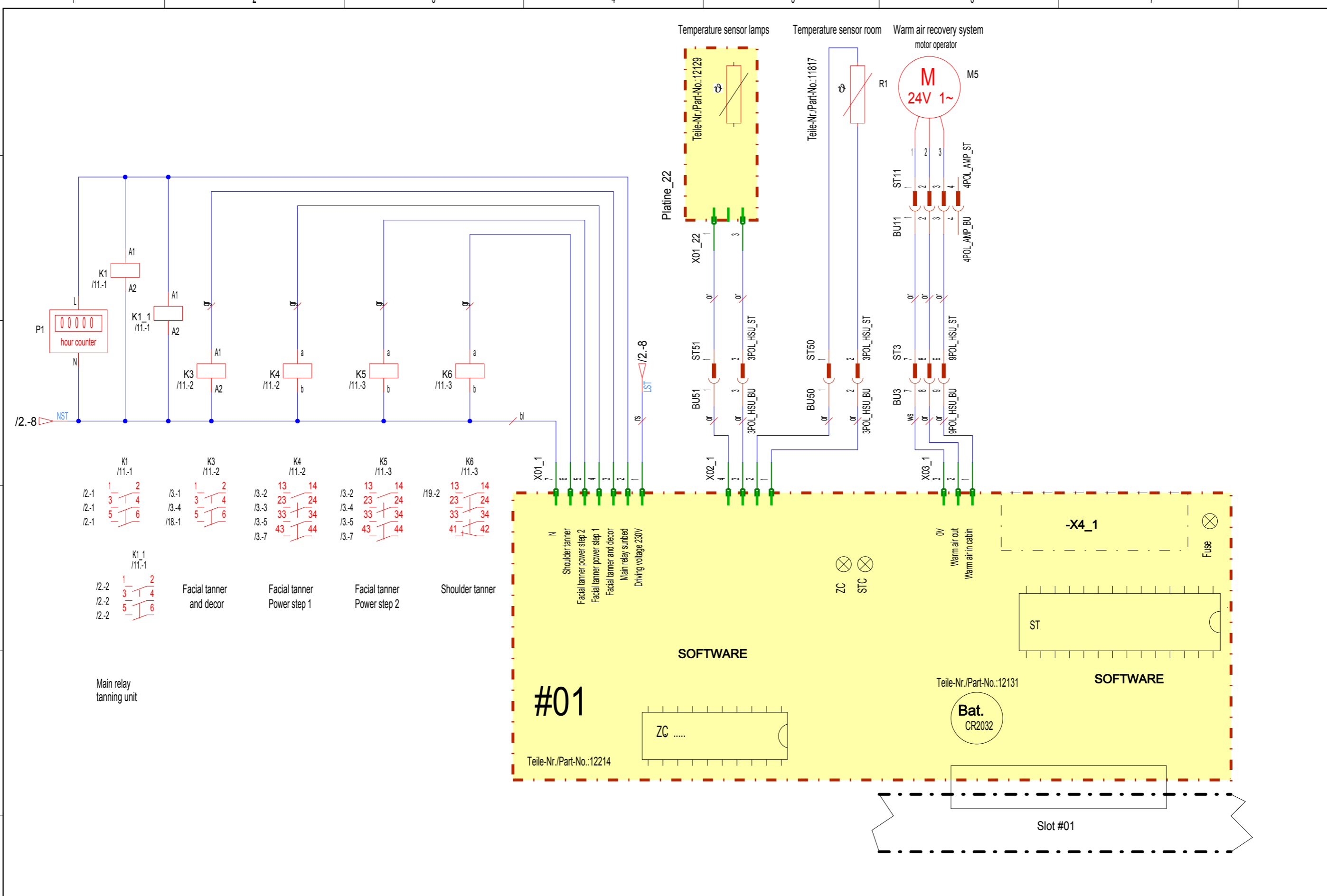

Die Weitergabe und Vervielfältigung dieser Unterlagen sowie die Weitergabe von Informationen und Kenntnisse an Dritte, die nicht unmittelbar mit dem Projekt beauftragt sind, ist nicht gestattet. Zuwiderhandlungen verpflichten zu Schadensersatz. Alle Rechte für den Fall der Patentierung oder Gebrauchsmuster-Eintragung werden vorbehalten.

00a		30.08.06	Schnabel	30.06.06	Eschemann	Änderungsdefinition siehe Konstruktions-Mitteilung FOR ALTERATION DEFINITIONS SEE CONSTRUCTION NOTES		JK- Holding GmbH Telefon 02224/818-0 D-53578 Windhagen Telefax 02224/818-280		Baugruppe ASSEMBLY PCB control		Benennung TITLE Schematic AFFINITY 500/600/800		Projekt-Nr. PL 92		Teile-Nr. 1500796-00a		Blatt 11 von 26 Bl.	
Index	Datum	Bearbeiter	Datum	Prüfer	Datum	Bearbeiter	Datum	Prüfer	Datum	Bearbeiter	Datum	Prüfer	Projekt-Nr.	Teile-Nr.	Blatt				
INDEX	DATE	ORIGIN	DATE	CONTROLLER	DATE	ORIGIN	DATE	CONTR.	DATE	ORIGIN	DATE	CONTR.	PROJECT-NO.	IDENT-NO.	NO.				
					26.07.06	Eschemann	30.08.06	Pott					PL 92	1500796-00a	11				

COPYING OF THIS DOCUMENT AND GIVING IT TO OTHERS AND THE USE OR COMMUNICATION OF THE CONTENTS THEREOF ARE FORBIDDEN WITHOUT EXPRESS AUTHORITY. OFFENDERS ARE LIABLE TO THE PAYMENT OF DAMAGES. ALL RIGHTS ARE RESERVED IN THE EVENT OF THE GRANT OF A PATENT OR THE REGISTRATION OF A UTILITY MODEL OR DESIGN.

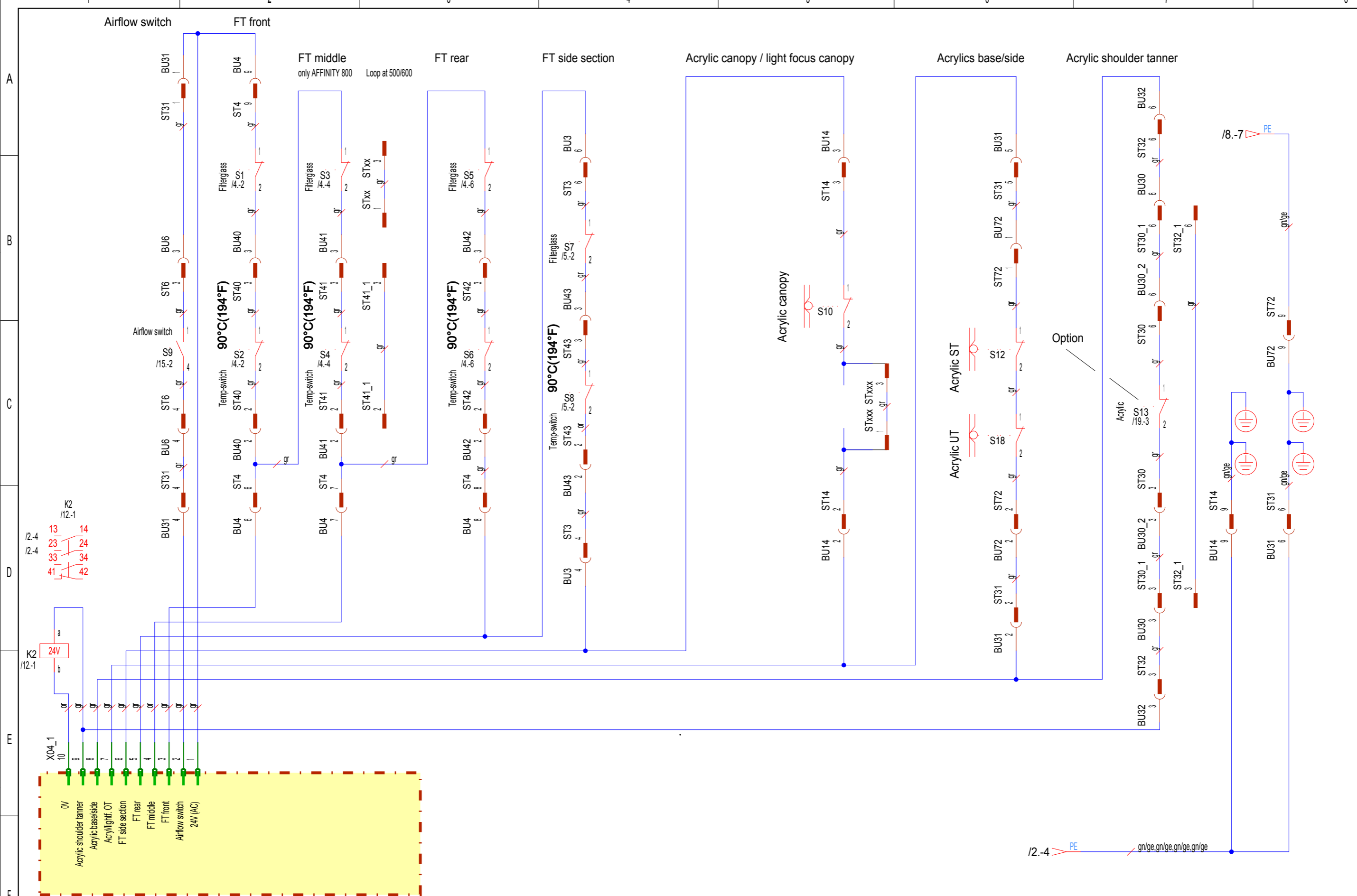

00a	30.08.06	Schnabel	30.06.06	Eschemann
INDEX	Datum DATE	Bearbeiter ORIGIN	Datum DATE	Prüfer CONTROLLER

Änderungsdefinition siehe Konstruktions-Mitteilung
 FOR ALTERNATION DEFINITIONS SEE CONSTRUCTION NOTES
JK- Holding GmbH Telefon 02224/818-0
 D-53578 Windhagen Telefax 02224/818-280

Baugruppe ASSEMBLY **Control PCB / input**
 Datum DATE: 26.07.06
 Bearbeiter ORIGIN: Eschemann
 Datum DATE: 30.08.06
 Prüfer CONTR: Pott

Benennung TITLE		Schematic AFFINITY 500/600/800	
Projekt-Nr. PROJECT-NO.	PL 92	Teile-Nr. IDENT-NO.	1500796-00a
			Blatt 12 von 26 Bl.

Die Weitergabe und Vervielfältigung dieser Unterlagen sowie die Weitergabe von Informationen und Kenntnisse an Dritte, die nicht unmittelbar mit dem Projekt befasst sind, ist nicht gestattet. Zuwiderhandlungen verpflichten zu Schadensersatz. Alle Rechte für den Fall der Patentierung oder Gebrauchsmuster-Eintragung werden vorbehalten.

COPYING OF THIS DOCUMENT AND GIVING IT TO OTHERS AND THE USE OR COMMUNICATION OF THE CONTENTS THEREOF ARE FORBIDDEN WITHOUT EXPRESS AUTHORITY. OFFENDERS ARE LIABLE TO THE PAYMENT OF DAMAGES. ALL RIGHTS ARE RESERVED IN THE EVENT OF THE GRANT OF A PATENT OR THE REGISTRATION OF A UTILITY MODEL OR DESIGN.

Die Weitergabe und Vervielfältigung dieser Unterlagen sowie die Weitergabe von Informationen und Kenntnisse an Dritte, die nicht unmittelbar mit dem Projekt beauftragt sind, ist nicht gestattet. Zuwiderhandlungen verpflichten zu Schadensersatz. Alle Rechte für den Fall der Patentierung oder Gebrauchsmuster-Eintragung werden vorbehalten.

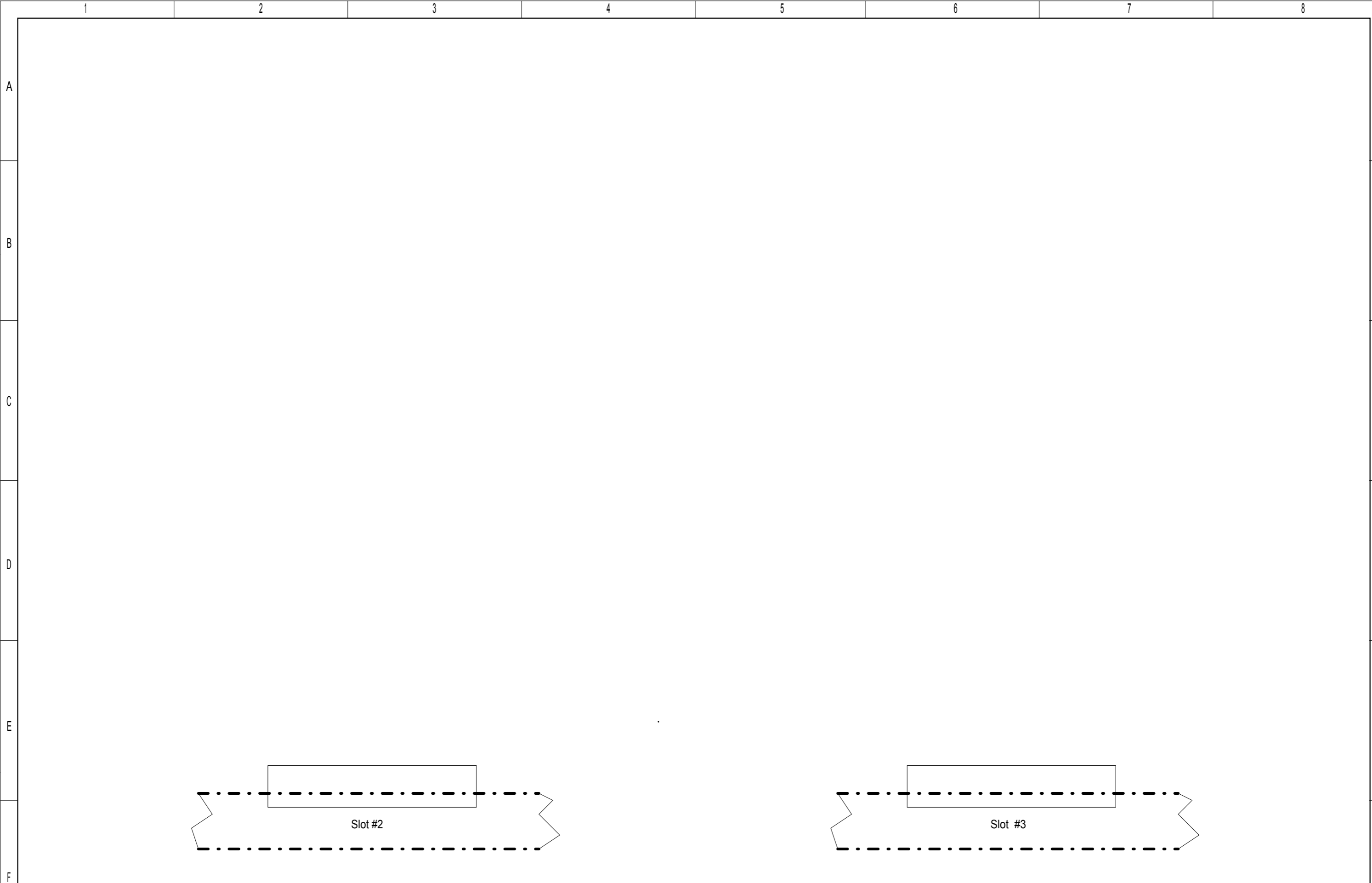

					Änderungsdefinition siehe Konstruktions-Mitteilung FOR ALTERATION DEFINITIONS SEE CONSTRUCTION NOTES				JK- Holding GmbH Telefon 02224/818-0 D-53578 Windhagen Telefax 02224/818-280				Baugruppe ASSEMBLY Slot #2 / #3 (free)				Benennung TITLE Schematic AFFINITY 500/600/800						
00a		30.08.06		Schnabel		30.06.06		Eschemann		Datum DATE 26.07.06		Bearbeiter ORIGN Eschemann		Datum DATE 30.08.06		Prüfer CONTR. Pott		Projekt-Nr. PROJECT-NO. PL 92		Teile-Nr. IDENT-NO. 1500796-00a		Blatt 13 von 26 Bl.	

COPYING OF THIS DOCUMENT AND GIVING IT TO OTHERS AND THE USE OR COMMUNICATION OF THE CONTENTS THEREOF ARE FORBIDDEN WITHOUT EXPRESS AUTHORITY. OFFENDERS ARE LIABLE TO THE PAYMENT OF DAMAGES. ALL RIGHTS ARE RESERVED IN THE EVENT OF THE GRANT OF A PATENT OR THE REGISTRATION OF A UTILITY MODEL OR DESIGN.

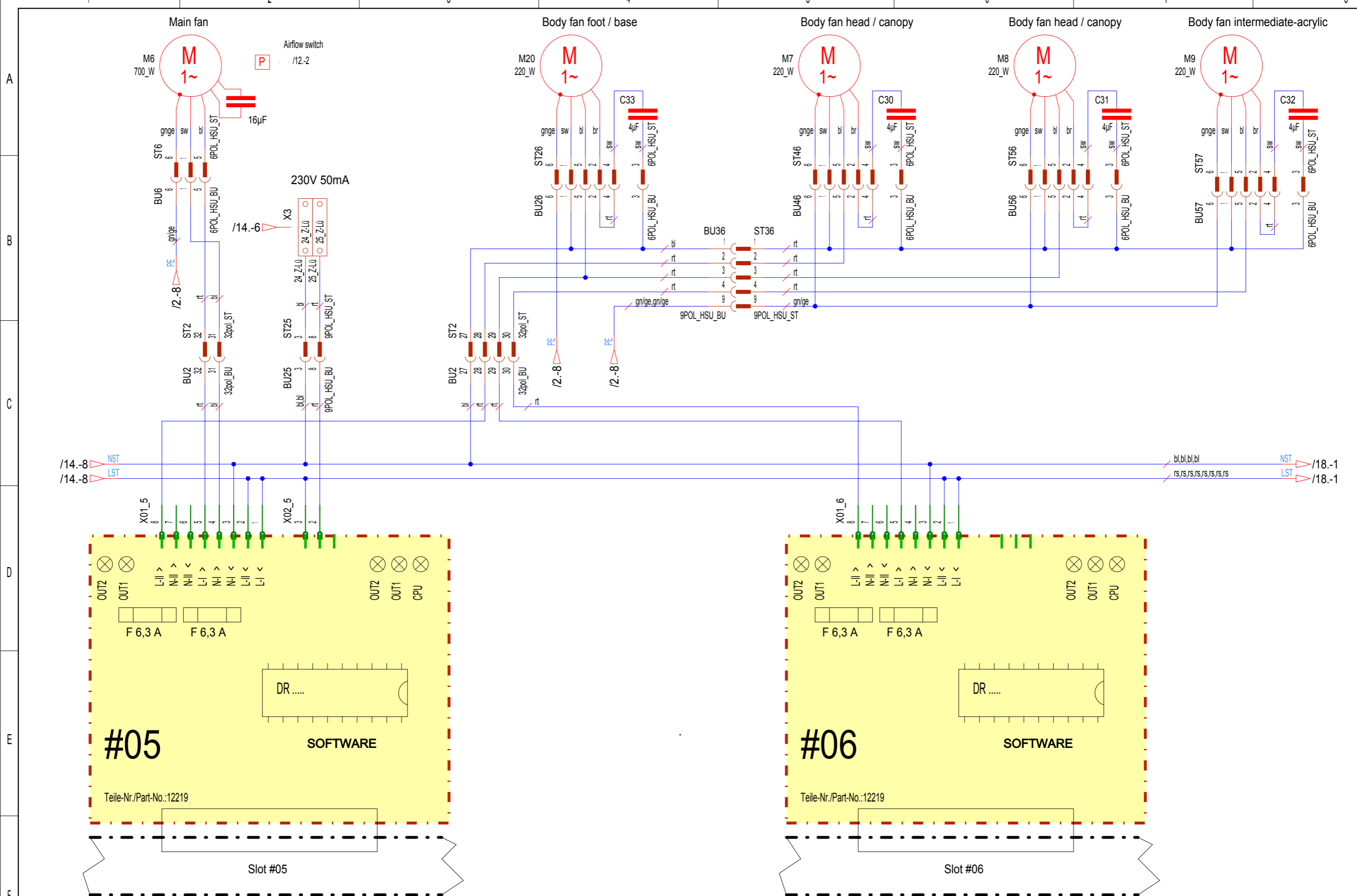

Die Weitergabe und Vervielfältigung dieser Unterlagen sowie die Weitergabe von Informationen und Kenntnisse an Dritte, die nicht unmittelbar mit dem Projekt beauftragt sind, ist nicht gestattet. Zuwiderhandlungen verpflichten zu Schadensersatz. Alle Rechte für den Fall der Patentierung oder Gebrauchsmuster-Eintragung werden vorbehalten.

00a		30.08.06	Schnabel	30.06.06	Eschemann	Änderungsdefinition siehe Konstruktions-Mitteilung FOR ALTERATION DEFINITIONS SEE CONSTRUCTION NOTES		JK- Holding GmbH Telefon 02224/818-0 D-53578 Windhagen Telefax 02224/818-280		Baugruppe ASSEMBLY Fan control		Benennung TITLE Schematic AFFINITY 500/600/800		Projekt-Nr. PROJECT-NO. PL 92		Teile-Nr. IDENT-NO. 1500796-00a		Blatt 15 von 26 Bl.	
Index	Datum DATE	Bearbeiter ORIGIN	Datum DATE	Prüfer CONTROLLER	Datum DATE	Bearbeiter ORIGIN	Datum DATE	Prüfer CONTR.											
					26.07.06	Eschemann	30.08.06	Pott											

COPYING OF THIS DOCUMENT AND GIVING IT TO OTHERS AND THE USE OR COMMUNICATION OF THE CONTENTS THEREOF ARE FORBIDDEN WITHOUT EXPRESS AUTHORITY. OFFENDERS ARE LIABLE TO THE PAYMENT OF DAMAGES. ALL RIGHTS ARE RESERVED IN THE EVENT OF THE GRANT OF A PATENT OR THE REGISTRATION OF A UTILITY MODEL OR DESIGN.

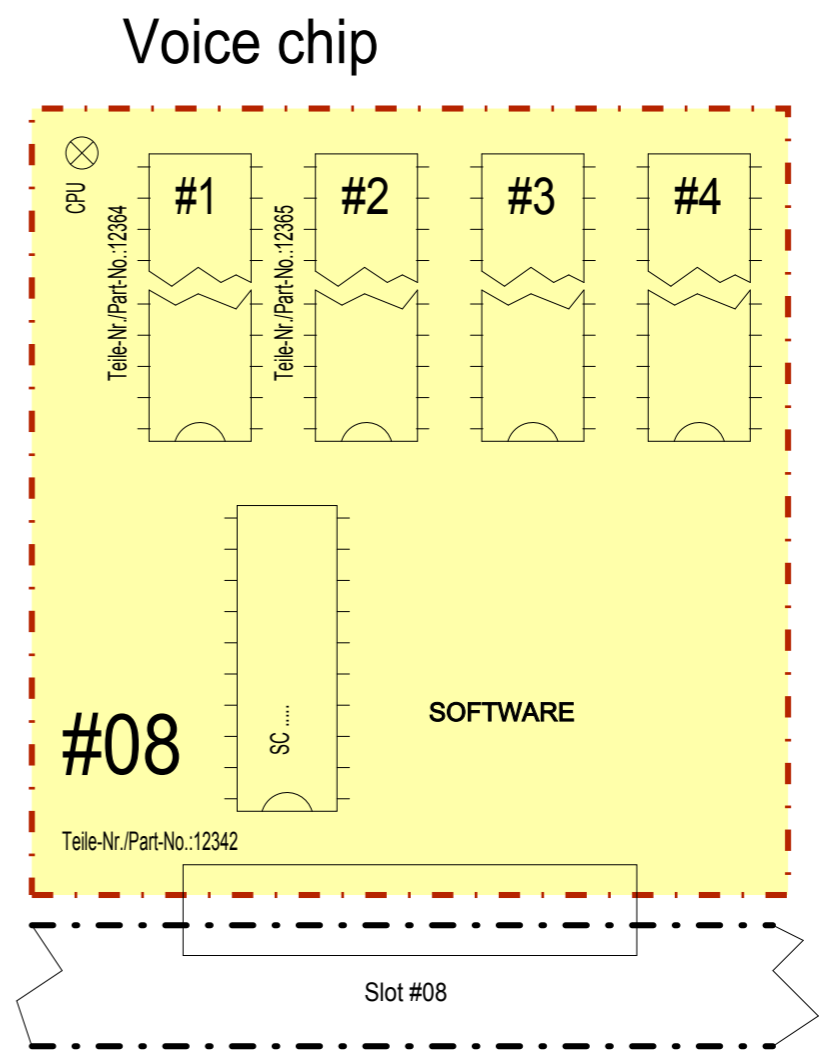
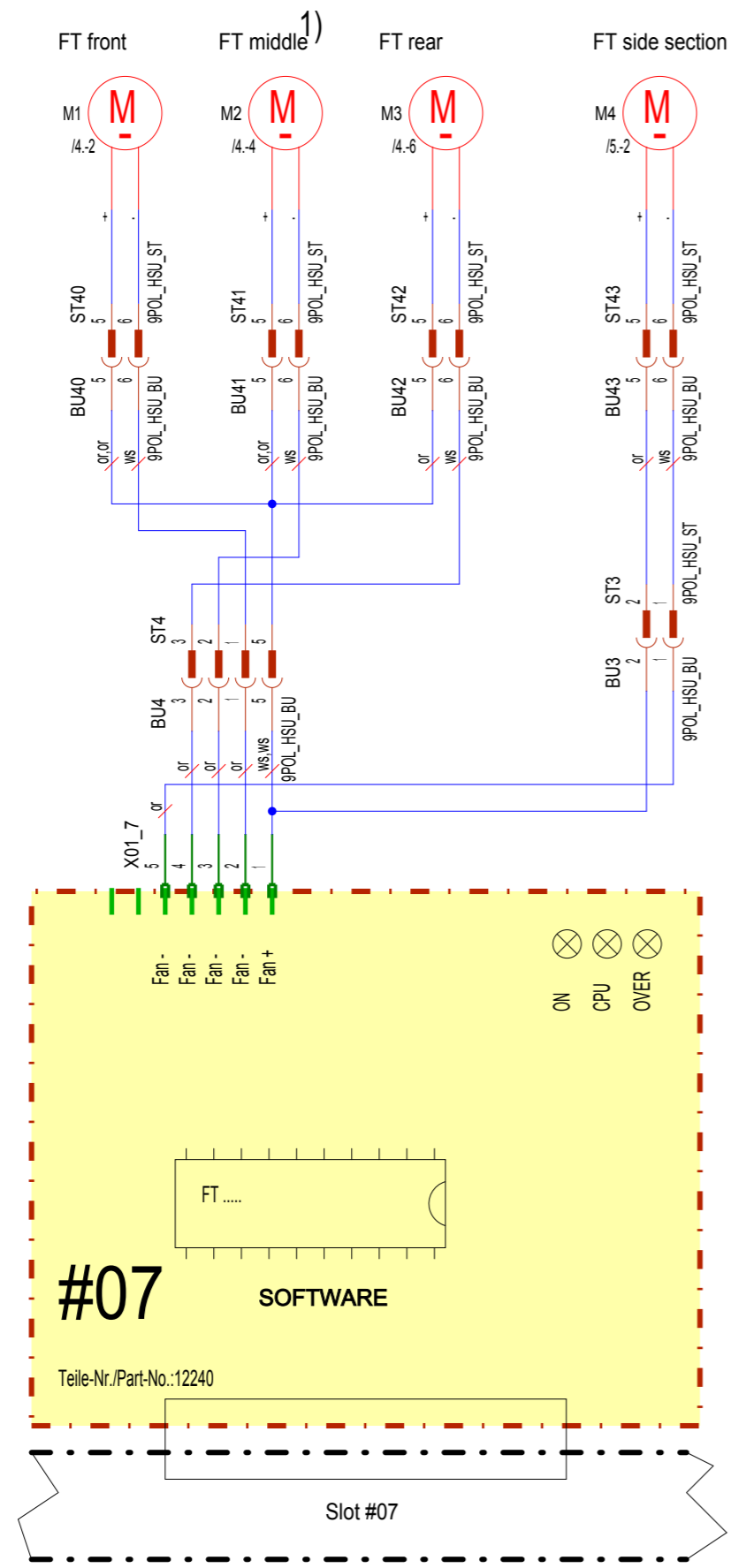

Die Weitergabe und Vervielfältigung dieser Unterlagen sowie die Weitergabe von Informationen und Kenntnisse an Dritte, die nicht unmittelbar mit dem Projekt beauftragt sind, ist nicht gestattet. Zuwiderhandlungen verpflichten zu Schadensersatz. Alle Rechte für den Fall der Patenterteilung oder Gebrauchsmuster-Erhörung werden vorbehalten.

00a		30.08.06	Schnabel	30.06.06	Eschemann	Änderungsdefinition siehe Konstruktions-Mitteilung FOR ALTERNATION DEFINITIONS SEE CONSTRUCTION NOTES		JK- Holding GmbH Telefon 02224/818-0 D-53578 Windhagen Telefax 02224/818-280		Baugruppe FT fan / Voice Guide ASSEMBLY		Benennung Schematic AFFINITY 500/600/800 TITLE		Projekt-Nr. PL 92		Teile-Nr. 1500796-00a IDENT-NO.		Blatt 16 von 26 Bl.		
Index	Datum	Bearbeiter	Datum	Prüfer	Datum	Bearbeiter	Datum	Prüfer												
				CONTROLLER		ORIGIN		CONTR.												
					26.07.06	Eschemann	30.08.06	Pott												

COPYING OF THIS DOCUMENT, AND GIVING IT TO OTHERS AND THE USE OR COMMUNICATION OF THE CONTENTS THEREOF, ARE FORBIDDEN WITHOUT EXPRESS AUTHORITY. OFFENDERS ARE LIABLE TO THE PAYMENT OF DAMAGES. ALL RIGHTS ARE RESERVED IN THE EVENT OF THE GRANT OF A PATENT OR THE REGISTRATION OF A UTILITY MODEL OR DESIGN.

Die Weitergabe und Vervielfältigung dieser Unterlagen sowie die Weitergabe von Informationen und Kenntnisse an Dritte, die nicht unmittelbar mit dem Projekt befasst sind, ist nicht gestattet. Zuwiderhandlungen verpflichten zu Schadensersatz. Alle Rechte für den Fall der Patenterteilung oder Gebrauchsmuster-Erhörung werden vorbehalten.

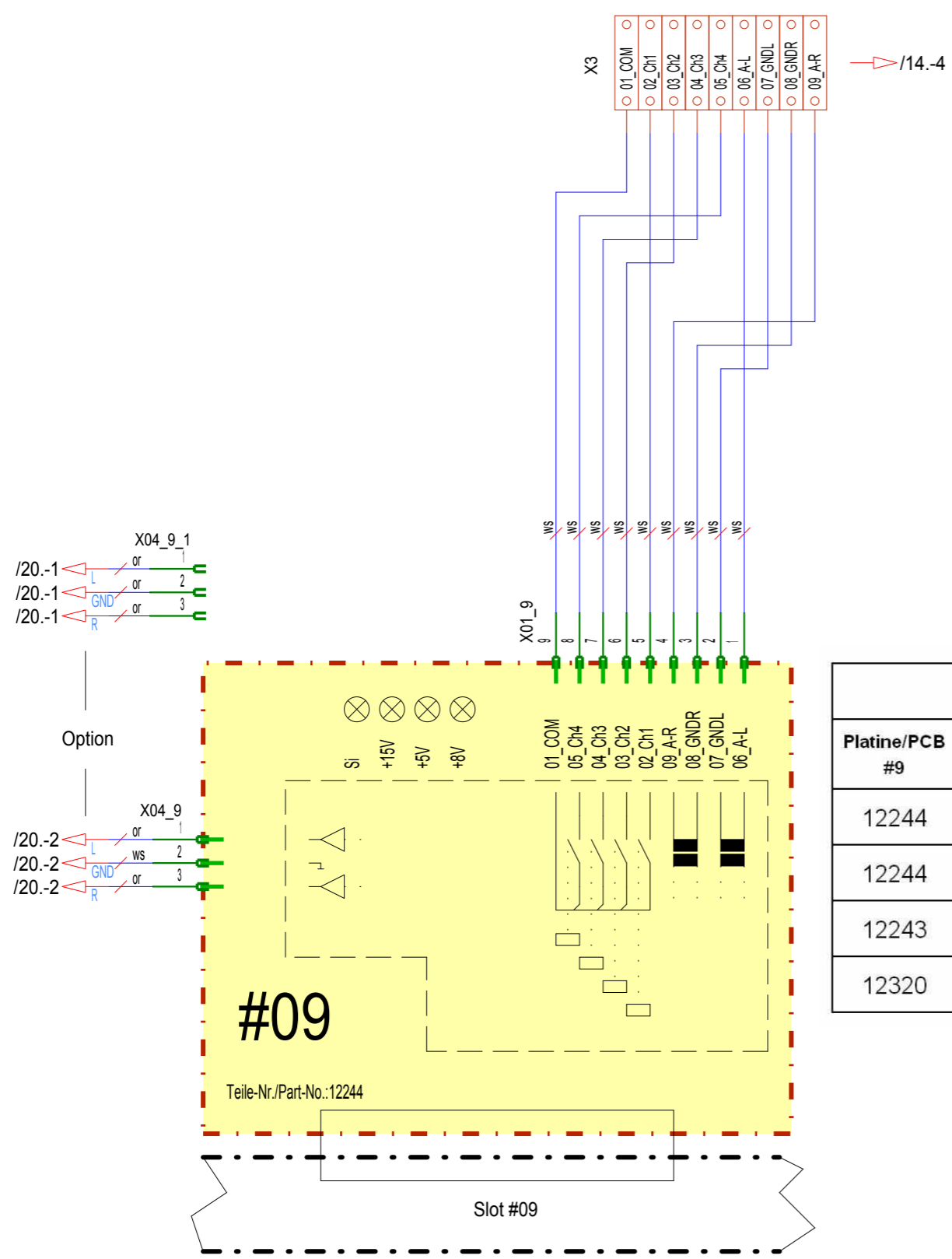

Übersicht Audio / Outlay Audio			
Platine/PCB #9	Übertrager/transformer T2/T3	Kopfhörer/head phones U1	Lautsp./speaker
12244	☑	☑	Standard
12244	☑	☑	Vibra Sound
12243		☑	Standard
12320		☑	Standard

00a		30.08.06		Schnabel		30.06.06		Eschemann		Änderungsdefinition siehe Konstruktions-Mitteilung FOR ALTERNATION DEFINITIONS SEE CONSTRUCTION NOTES		JK- Holding GmbH Telefon 02224/818-0 D-53578 Windhagen Telefax 02224/818-280		Baugruppe ASSEMBLY Audio		Benennung TITLE Schematic AFFINITY 500/600/800	
Index	Datum DATE	Bearbeiter ORIGIN	Datum DATE	Prüfer CONTROLLER	Datum DATE	Bearbeiter ORIGIN	Datum DATE	Prüfer CONTR.	Projekt-Nr. PROJECT-NO.	Teile-Nr. IDENT-NO.	Blatt 17 von 26 Bl.		1500796-00a				

COPYING OF THIS DOCUMENT AND GIVING IT TO OTHERS AND THE USE OR COMMUNICATION OF THE CONTENTS THEREOF ARE FORBIDDEN WITHOUT EXPRESS AUTHORITY. OFFENDERS ARE LIABLE TO THE PAYMENT OF DAMAGES. ALL RIGHTS ARE RESERVED IN THE EVENT OF THE GRANT OF A PATENT OR THE REGISTRATION OF A UTILITY MODEL OR DESIGN.

Die Weitergabe und Vervielfältigung dieser Unterlagen sowie die Weitergabe von Informationen und Kenntnisse an Dritte, die nicht unmittelbar mit dem Projekt beauftragt sind, ist nicht gestattet. Zuwiderhandlungen verpflichten zu Schadensersatz. Alle Rechte für den Fall der Patentierung oder Gebrauchsmuster-Eintragung werden vorbehalten.

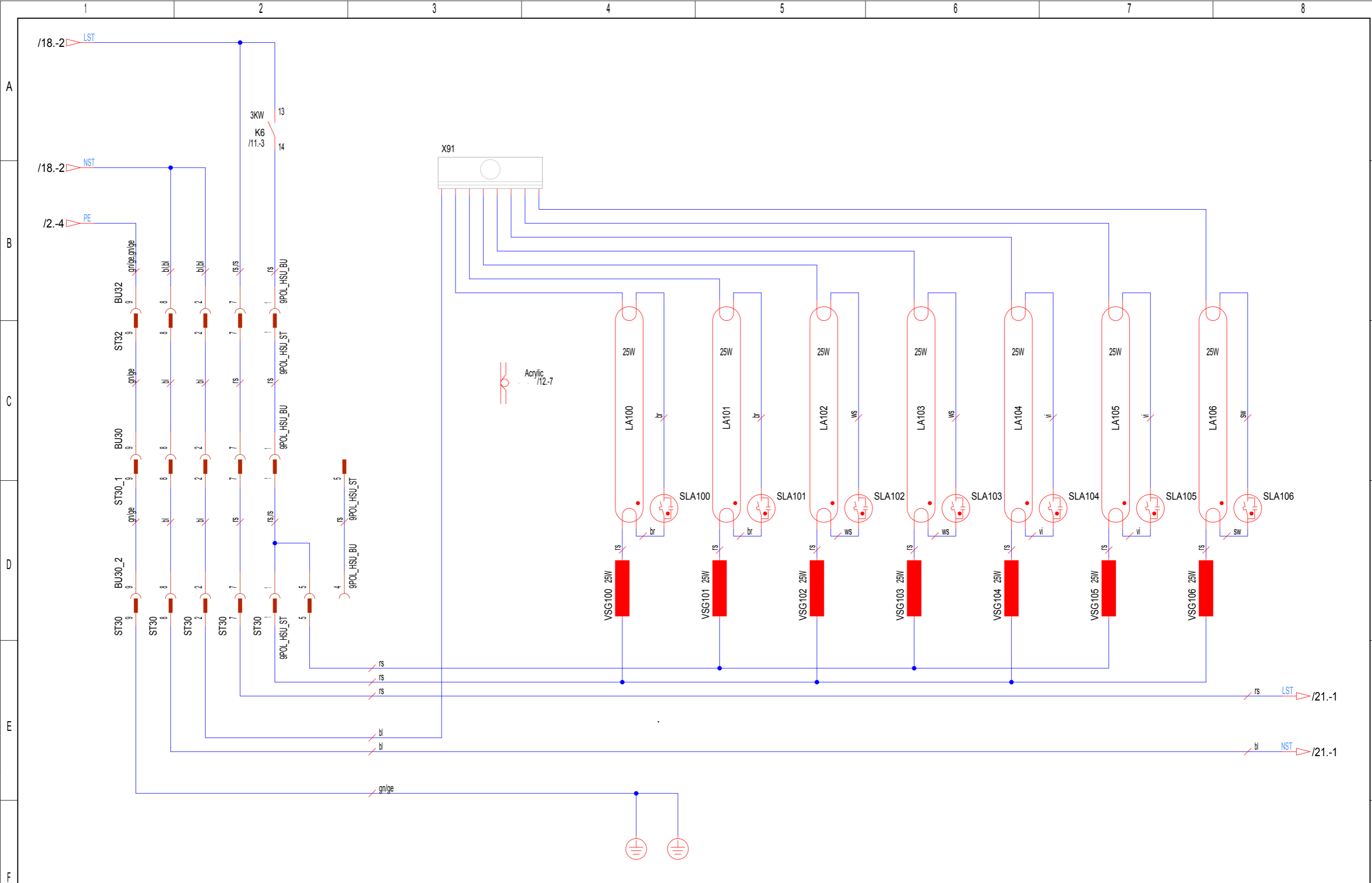

00a		30.08.06	Schnabel	30.06.06	Eschemann	Änderungsdefinition siehe Konstruktions-Mitteilung FOR ALTERATION DEFINITIONS SEE CONSTRUCTION NOTES		JK- Holding GmbH Telefon 02224/818-0 D-53578 Windhagen Telefax 02224/818-280		Baugruppe ASSEMBLY Shoulder tanner II		Benennung TITLE Schematic AFFINITY 500/600/800		Projekt-Nr. PROJECT-NO. PL 92		Teile-Nr. IDENT-NO. 1500796-00a		Blatt 19 von 26 Bl.		
Index	Datum	Bearbeiter	Datum	Prüfer	Datum	Bearbeiter	Datum	Prüfer												
					26.07.06	Eschemann	30.08.06	Pott												

COPYING OF THIS DOCUMENT AND GIVING IT TO OTHERS AND THE USE OR COMMUNICATION OF THE CONTENTS THEREOF ARE FORBIDDEN WITHOUT EXPRESS AUTHORITY. OFFENDERS ARE LIABLE TO THE PAYMENT OF DAMAGES. ALL RIGHTS ARE RESERVED IN THE EVENT OF THE GRANT OF A PATENT OR THE REGISTRATION OF A UTILITY MODEL OR DESIGN.

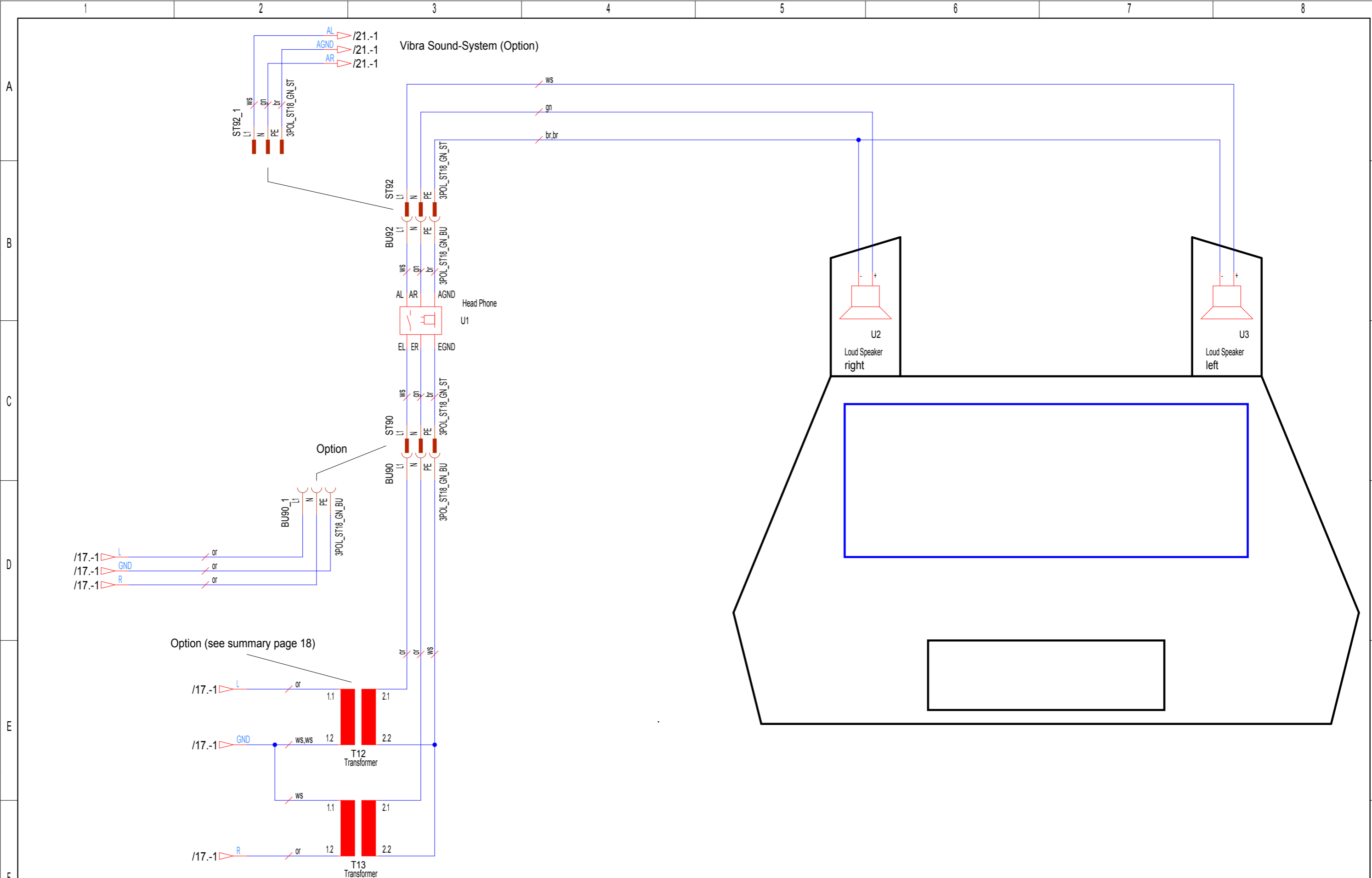

Die Weitergabe und Vervielfältigung dieser Unterlagen sowie die Weitergabe von Informationen und Kenntnisse an Dritte, die nicht unmittelbar mit dem Projekt beauftragt sind, ist nicht gestattet. Zuwiderhandlungen verpflichten zu Schadensersatz. Alle Rechte für den Fall der Patentierung oder Gebrauchsmuster-Eintragung werden vorbehalten.

Änderungsdefinition siehe Konstruktions-Mitteilung FOR ALTERATION DEFINITIONS SEE CONSTRUCTION NOTES					JK- Holding GmbH Telefon 02224/818-0 D-53578 Windhagen Telefax 02224/818-280				Baugruppe ASSEMBLY Audio loudspeaker		Benennung TITLE Schematic AFFINITY 500/600/800							
00a	30.08.06	Schnabel	30.06.06	Eschemann	Datum DATE	30.08.07	Bearbeiter ORIGN	Schnabel	Datum DATE	30.08.06	Prüfer CONTR	Eschemann	Projekt-Nr. PROJECT-NO.	PL 92	Teile-Nr. IDENT-NO.	1500796-00a	Blatt von	20 26 Bl.

COPYING OF THIS DOCUMENT AND GIVING IT TO OTHERS AND THE USE OR COMMUNICATION OF THE CONTENTS THEREOF ARE FORBIDDEN WITHOUT EXPRESS AUTHORITY. OFFENDERS ARE LIABLE TO THE PAYMENT OF DAMAGES. ALL RIGHTS ARE RESERVED IN THE EVENT OF THE GRANT OF A PATENT OR THE REGISTRATION OF A UTILITY MODEL OR DESIGN.

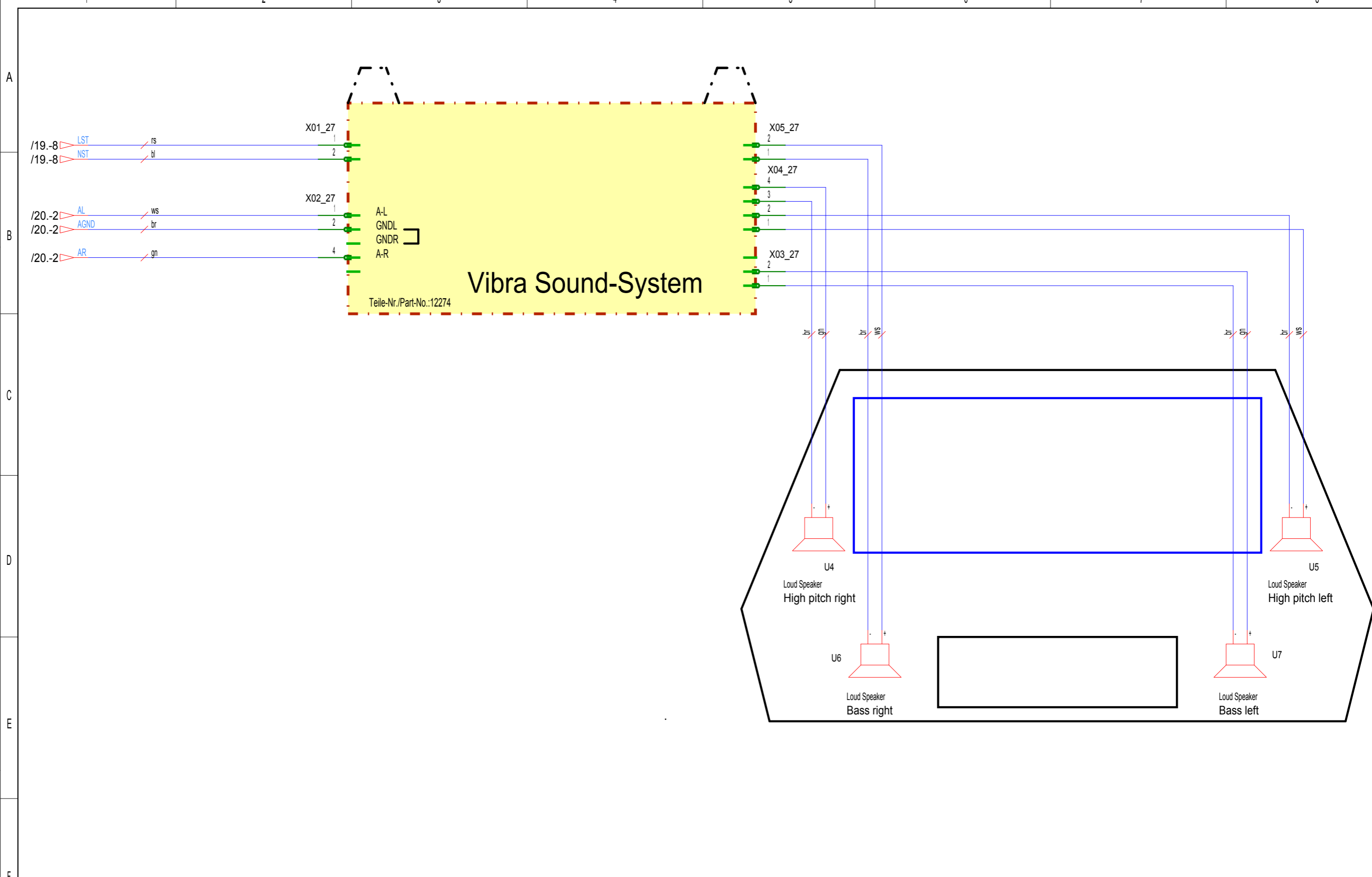

Die Weitergabe und Vervielfältigung dieser Unterlagen sowie die Weitergabe von Informationen und Kenntnisse an Dritte, die nicht unmittelbar mit dem Projekt befasst sind, ist nicht gestattet. Zuwiderhandlungen verpflichten zu Schadensersatz. Alle Rechte für den Fall der Patentierung oder Gebrauchsmuster-Eintragung werden vorbehalten.

Änderungsdefinition siehe Konstruktions-Mitteilung FOR ALTERATION DEFINITIONS SEE CONSTRUCTION NOTES					JK- Holding GmbH Telefon 02224/818-0 D-53578 Windhagen Telefax 02224/818-280				Baugruppe ASSEMBLY Vibra Sound-System (Option)				Benennung TITLE Schematic AFFINITY 500/600/800					
00a	30.08.06	Schnabel	30.06.06	Eschemann	Datum DATE	26.07.06	Bearbeiter ORIGN	Eschemann	Datum DATE	30.08.06	Prüfer CONTR	Pott	Projekt-Nr. PROJECT-NO.	PL 92	Teile-Nr. IDENT-NO.	1500796-00a	Blatt von	21 26 Bl.

COPYING OF THIS DOCUMENT AND GIVING IT TO OTHERS AND THE USE OR COMMUNICATION OF THE CONTENTS THEREOF ARE FORBIDDEN WITHOUT EXPRESS AUTHORITY. OFFENDERS ARE LIABLE TO THE PAYMENT OF DAMAGES. ALL RIGHTS ARE RESERVED IN THE EVENT OF THE GRANT OF A PATENT OR THE REGISTRATION OF A UTILITY MODEL OR DESIGN.

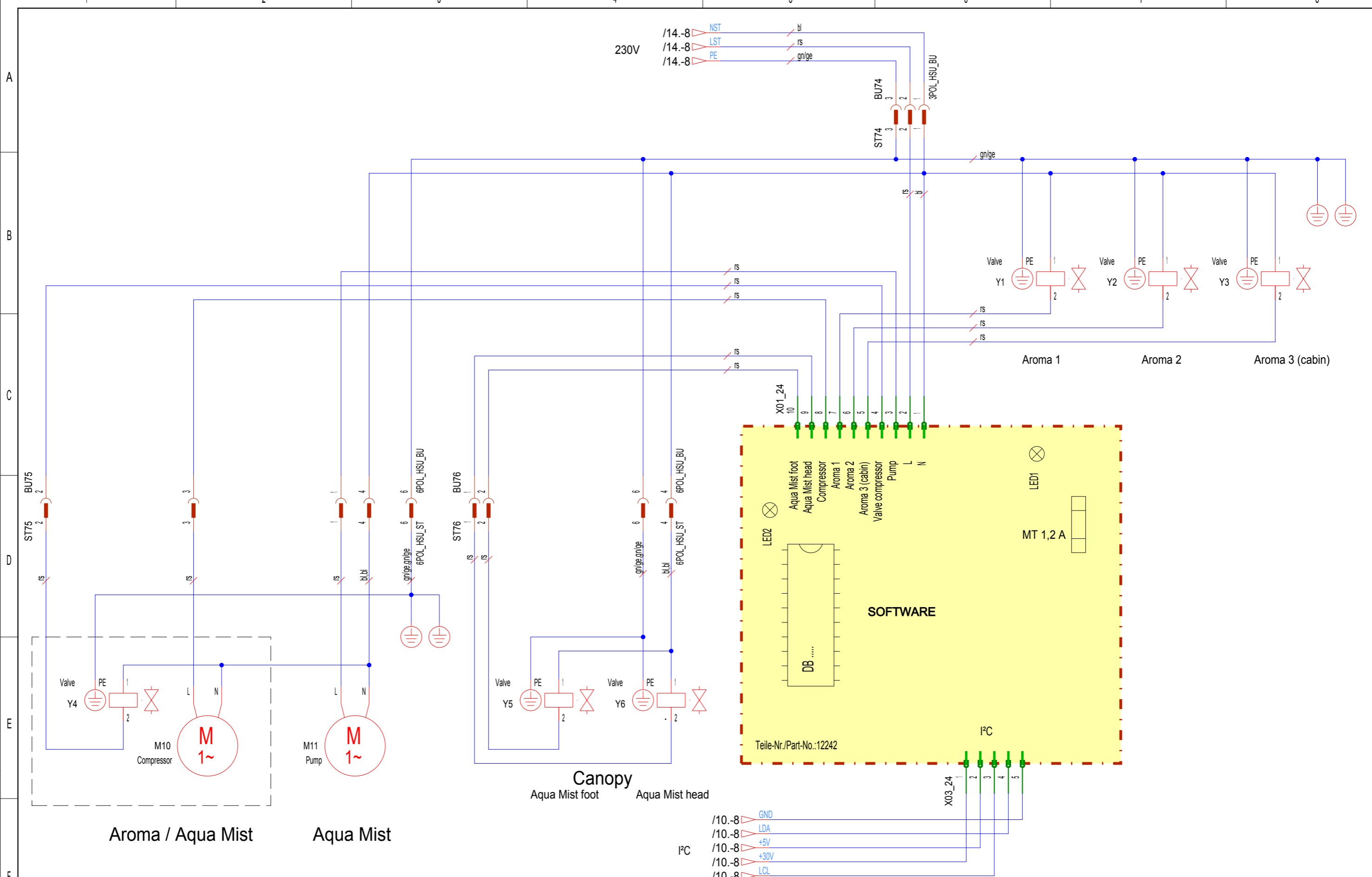

Die Weitergabe und Vervielfältigung dieser Unterlagen sowie die Weitergabe von Informationen und Kenntnisse an Dritte, die nicht unmittelbar mit dem Projekt befasst sind, ist nicht gestattet. Zuwiderhandlungen verpflichten zu Schadensersatz. Alle Rechte für den Fall der Patentierung oder Gebrauchsmuster-Eintragung werden vorbehalten.

00a	30.08.06	Schnabel	30.06.06	Eschemann
Index	Datum	Bearbeiter	Datum	Prüfer
INDEX	DATE	ORIGIN	DATE	CONTROLLER

Änderungsdefinition siehe Konstruktions-Mitteilung FOR ALTERNATION DEFINITIONS SEE CONSTRUCTION NOTES		JK- Holding GmbH D-53578 Windhagen	Telefon 02224/818-0 Telefax 02224/818-280
Datum	Bearbeiter	Datum	Prüfer
DATE	ORIGIN	DATE	CONTR.
26.07.06	Eschemann	30.08.06	Pott

Baugruppe	Aroma / Aqua Mist	
ASSEMBLY		

Benennung	Schematic AFFINITY 500/600/800	
TITLE		
Projekt-Nr.	PL 92	Teile-Nr.
PROJECT-NO.		IDENT-NO.
		1500796-00a
		Blatt 22
		von 26 Bl.

COPYING OF THIS DOCUMENT, AND GIVING IT TO OTHERS AND THE USE OR COMMUNICATION OF THE CONTENTS THEREOF, ARE FORBIDDEN WITHOUT EXPRESS AUTHORITY. OFFENDERS ARE LIABLE TO THE PAYMENT OF DAMAGES. ALL RIGHTS ARE RESERVED IN THE EVENT OF THE GRANT OF A PATENT OR THE REGISTRATION OF A UTILITY MODEL OR DESIGN.

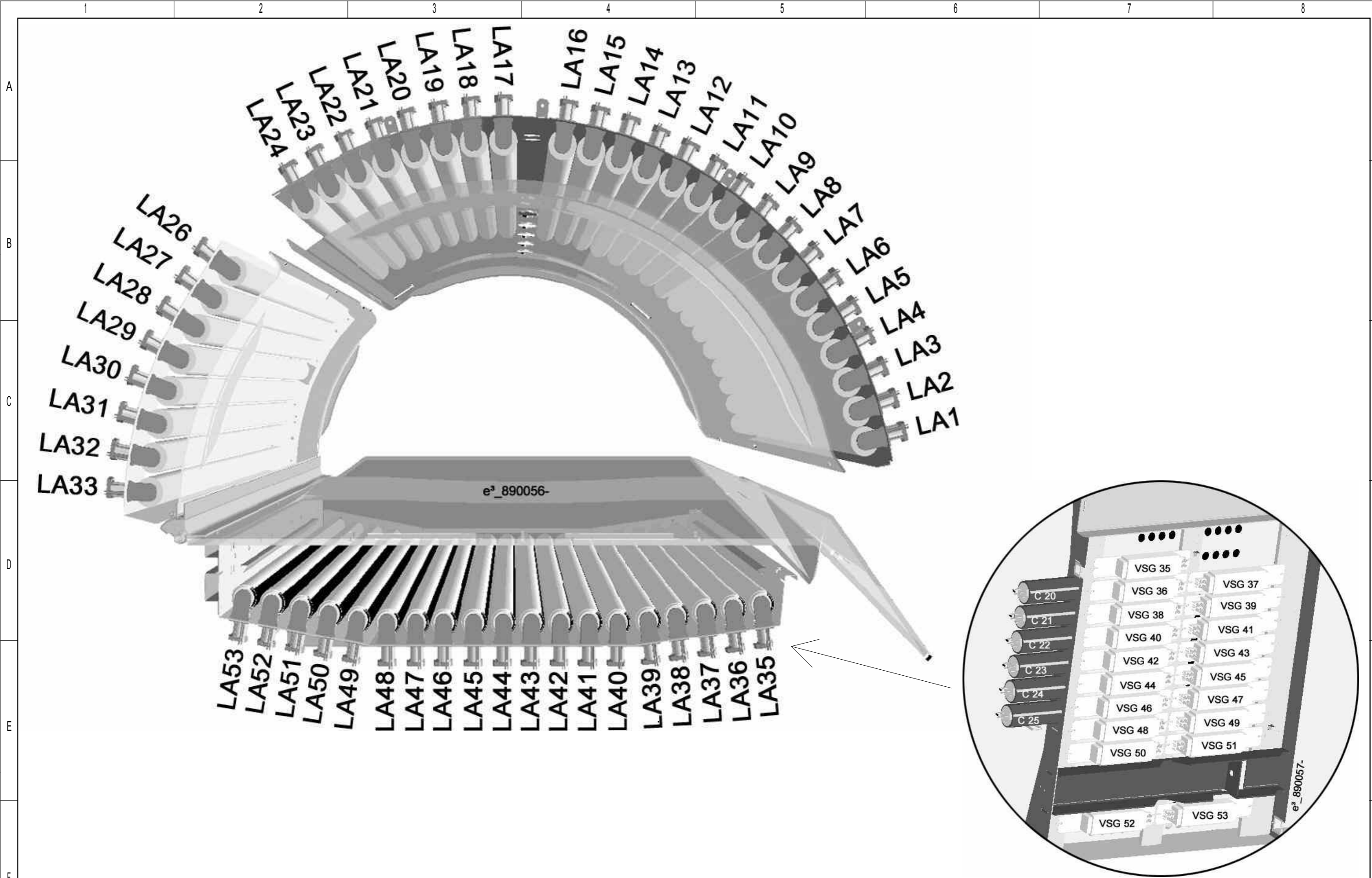

Die Weitergabe und Vervielfältigung dieser Unterlagen sowie die Weitergabe von Informationen und Kenntnisse an Dritte, die nicht unmittelbar mit dem Projekt beauftragt sind, ist nicht gestattet. Zuwiderhandlungen verpflichten zu Schadensersatz. Alle Rechte für den Fall der Patentierung oder Gebrauchsmuster-Eintragung werden vorbehalten.

					Änderungsdefinition siehe Konstruktions-Mitteilung FOR ALTERATION DEFINITIONS SEE CONSTRUCTION NOTES				JK- Holding GmbH Telefon 02224/818-0 D-53578 Windhagen Telefax 02224/818-280				Baugruppe ASSEMBLY		Layout lamps		Benennung TITLE		Schematic AFFINITY 500/600/800	
00a	30.08.06	Schnabel	30.06.06	Eschemann	Datum DATE	26.07.06	Bearbeiter ORIGIN	Eschemann	Datum DATE	30.08.06	Prüfer CONTR	Pott	Projekt-Nr. PROJECT-NO.	PL 92	Teile-Nr. IDENT-NO.	1500796-00a	Blatt von	25 26 Bl.		

COPYING OF THIS DOCUMENT, AND GIVING IT TO OTHERS AND THE USE OR COMMUNICATION OF THE CONTENTS THEREOF, ARE FORBIDDEN WITHOUT EXPRESS AUTHORITY. OFFENDERS ARE LIABLE TO THE PAYMENT OF DAMAGES. ALL RIGHTS ARE RESERVED IN THE EVENT OF THE GRANT OF A PATENT OR THE REGISTRATION OF A UTILITY MODEL OR DESIGN.

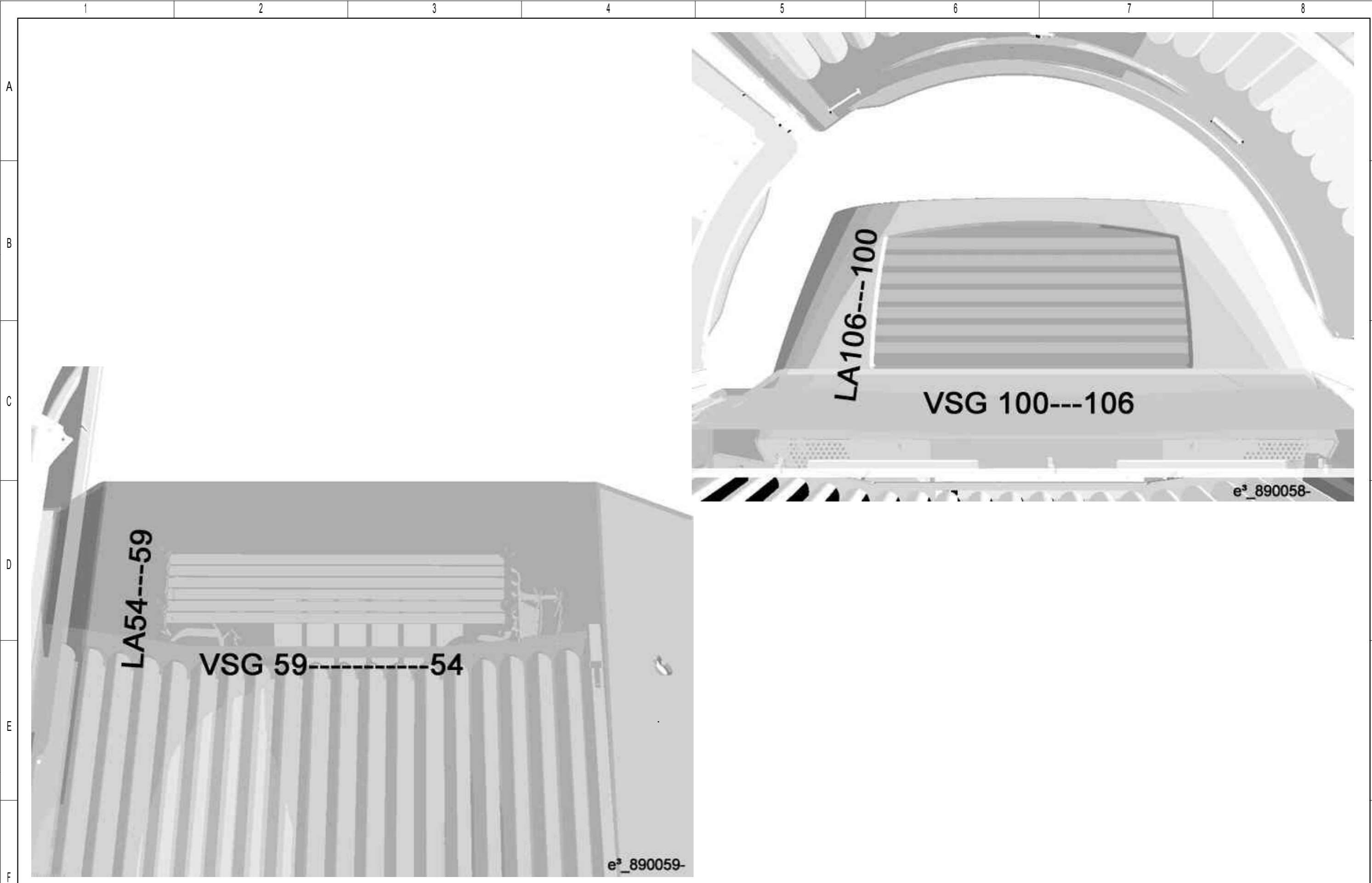

Die Weitergabe und Vervielfältigung dieser Unterlagen sowie die Weitergabe von Informationen und Kenntnisse an Dritte, die nicht unmittelbar mit dem Projekt befasst sind, ist nicht gestattet. Zuwiderhandlungen verpflichten zu Schadensersatz. Alle Rechte für den Fall der Patentierung oder Gebrauchsmuster-Eintragung werden vorbehalten.

					Änderungsdefinition siehe Konstruktions-Mitteilung FOR ALTERNATION DEFINITIONS SEE CONSTRUCTION NOTES		JK- Holding GmbH Telefon 02224/818-0 D-53578 Windhagen Telefax 02224/818-280		Baugruppe ASSEMBLY Layout lamps / VSG SB		Benennung TITLE Schematic AFFINITY 500/600/800	
00a	30.08.06	Schnabel	30.06.06	Eschemann	Datum DATE 26.07.06	Bearbeiter ORIGN Eschemann	Datum DATE 30.08.06	Prüfer CONTR Pott	Projekt-Nr. PROJECT-NO. PL 92		Teile-Nr. IDENT-NO. 1500796-00a	
INDEX	DATE	BEARBEITER ORIGN	DATE	PRÜFER CONTROLLER					Blatt 26		von 26 Bl.	