

FLAIR,PASSION, / XXS-30,XS USA

Inhalt / Content:

- 2 power supply
- 3 Control system
- 4 Facial tanner / UVB Lamp
- 5 Canopy Lamps I
- 6 Canopy Lamps II
- 7 Base Lamps
- 8 Display and control
- 9 remote timer / BRICK
- 10 Safety chain
- 11 Decor-lighting
- 12 Fan
- 13 Air condition unit (Option)
- 14 Audio(Optional)



COPYING OF THIS DOCUMENT, AND GIVING IT TO OTHERS AND THE USE OR COMMUNICATION OF THE CONTENTS THEREOF, ARE FORBIDDEN WITHOUT EXPRESS AUTHORITY. OFFENDERS ARE LIABLE TO THE PAYMENT OF DAMAGES. ALL RIGHTS ARE RESERVED IN THE EVENT OF THE GRANT OF A PATENT OR THE REGISTRATION OF A UTILITY MODEL OR DESIGN.

Die Weitergabe und Vervielfältigung dieser Unterlagen sowie die Weitergabe von Informationen und Kenntnisse an Dritte, die nicht unmittelbar mit dem Projekt beauftragt sind, ist nicht gestattet. Zuwiderhandlungen verpflichten zu Schadensersatz. Alle Rechte für den Fall der Patenterteilung oder Gebrauchsmuster-Ertragung werden vorbehalten.

					Änderungsdefinition siehe JK- Holding GmbH Telefon 02224/818-0 Konstruktions-Mitteilung D-53578 Windhagen Telefax 02224/818-343 FOR ALTERATION DEFINITIONS SEE CONSTRUCTION NOTES													
-01	26.11.09	A.Süme	7.12.09	W.Pott	Datum DATE	17.09.09	Bearbeiter ORIGN	Eschemann	Datum DATE	17.09.09	Prüfer CONTR	Pott	Projekt-Nr. PROJECT-NO.	PL 103	Teile-Nr. IDENT-NO.	1504466-01-	Blatt von	1 14 Bl.

COPYING OF THIS DOCUMENT, AND GIVING IT TO OTHERS AND THE USE OR COMMUNICATION OF THE CONTENTS THEREOF, ARE FORBIDDEN WITHOUT EXPRESS AUTHORITY. OFFENDERS ARE LIABLE TO THE PAYMENT OF DAMAGES. ALL RIGHTS ARE RESERVED IN THE EVENT OF THE GRANT OF A PATENT OR THE REGISTRATION OF A UTILITY MODEL OR DESIGN.

Die Weitergabe und Vervielfältigung dieser Unterlagen sowie die Weitergabe von Informationen und Kenntnisse an Dritte, die nicht unmittelbar mit dem Projekt beauftragt sind, ist nicht gestattet. Zuwiderhandlungen verpflichten zu Schadensersatz. Alle Rechte für den Fall der Patentierung oder Gebrauchsmuster-Eintragung werden vorbehalten.

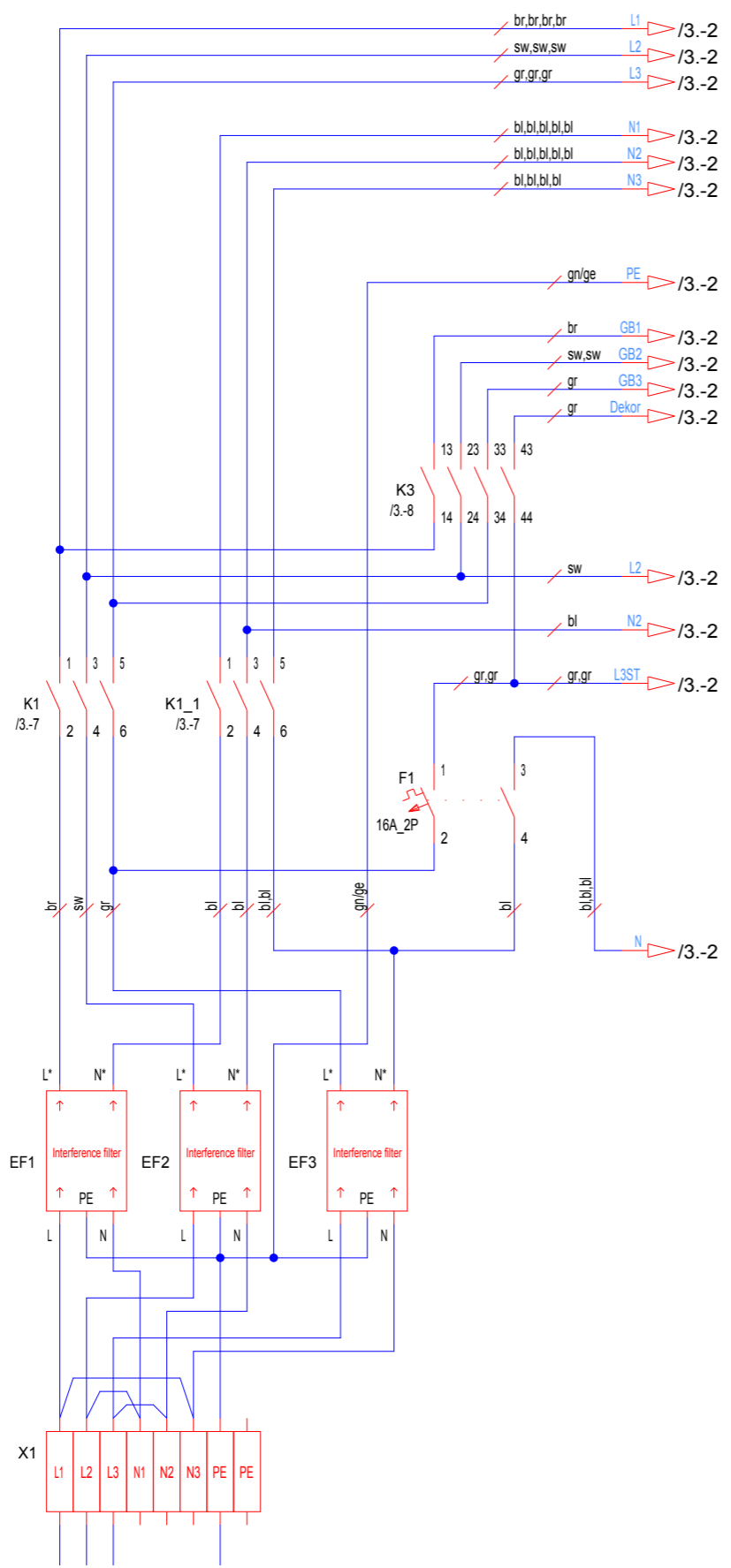

Powerinput 3-pole 230V

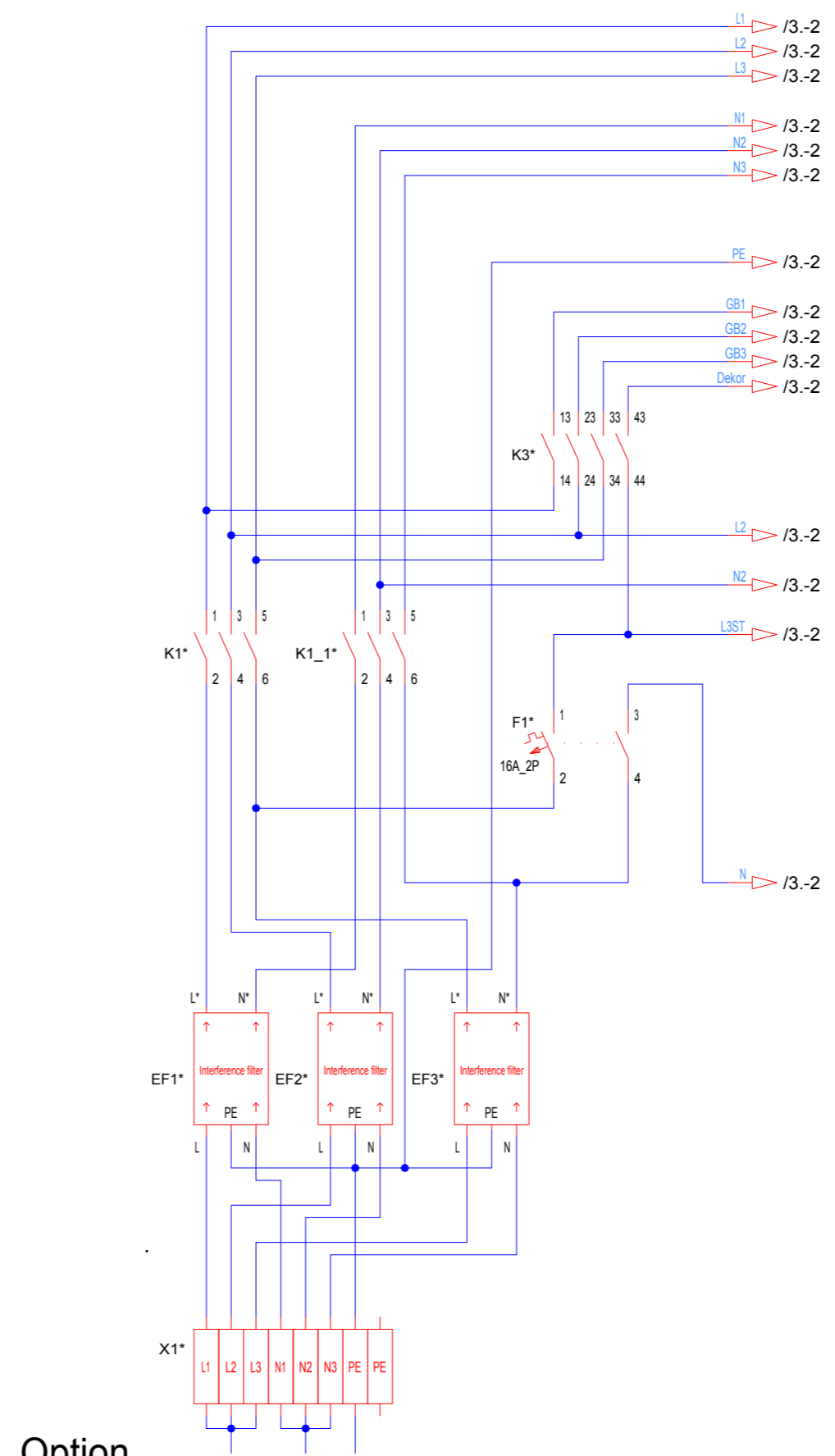

Option
Powerinput 1-pole 230V

Legend	
AC	-Air - Condition
BU..	-socket
EF..	-Interference filter
FT	-facial tanner
KPL	-body ventilation
LA..	-Lamp
NVLA..	-low voltage lamp
OT	-canopy
SB	-shoulder tanner
SLA..	-starter Lamp
ST	-side section
ST..	-plug
UT	-base
VSG..	-ballast
ZG..	-ignitor
Z-LÜ	-additional fan

Änderungsdefinition siehe JK- Holding GmbH Telefon 02224/818-0 D-53578 Windhagen Telefax 02224/818-343					Baugruppe ASSEMBLY power supply		Benennung TITLE FLAIR,PASSION, / XXS-30,XS USA				
-01	26.11.09	A.Süme	7.12.09	W.Pott	Datum DATE 17.09.09	Bearbeiter ORIGN Eschemann	Datum DATE 17.09.09	Prüfer CONTR. Pott	Projekt-Nr. PROJECT-NO. PL 103	Teile-Nr. IDENT-NO. 1504466-01-	Blatt von 2 14 Bl.

COPYING OF THIS DOCUMENT, AND GIVING IT TO OTHERS AND THE USE OR COMMUNICATION OF THE CONTENTS THEREOF, ARE FORBIDDEN WITHOUT EXPRESS AUTHORITY. OFFENDERS ARE LIABLE TO THE PAYMENT OF DAMAGES. ALL RIGHTS ARE RESERVED IN THE EVENT OF THE GRANT OF A PATENT OR THE REGISTRATION OF A UTILITY MODEL OR DESIGN.

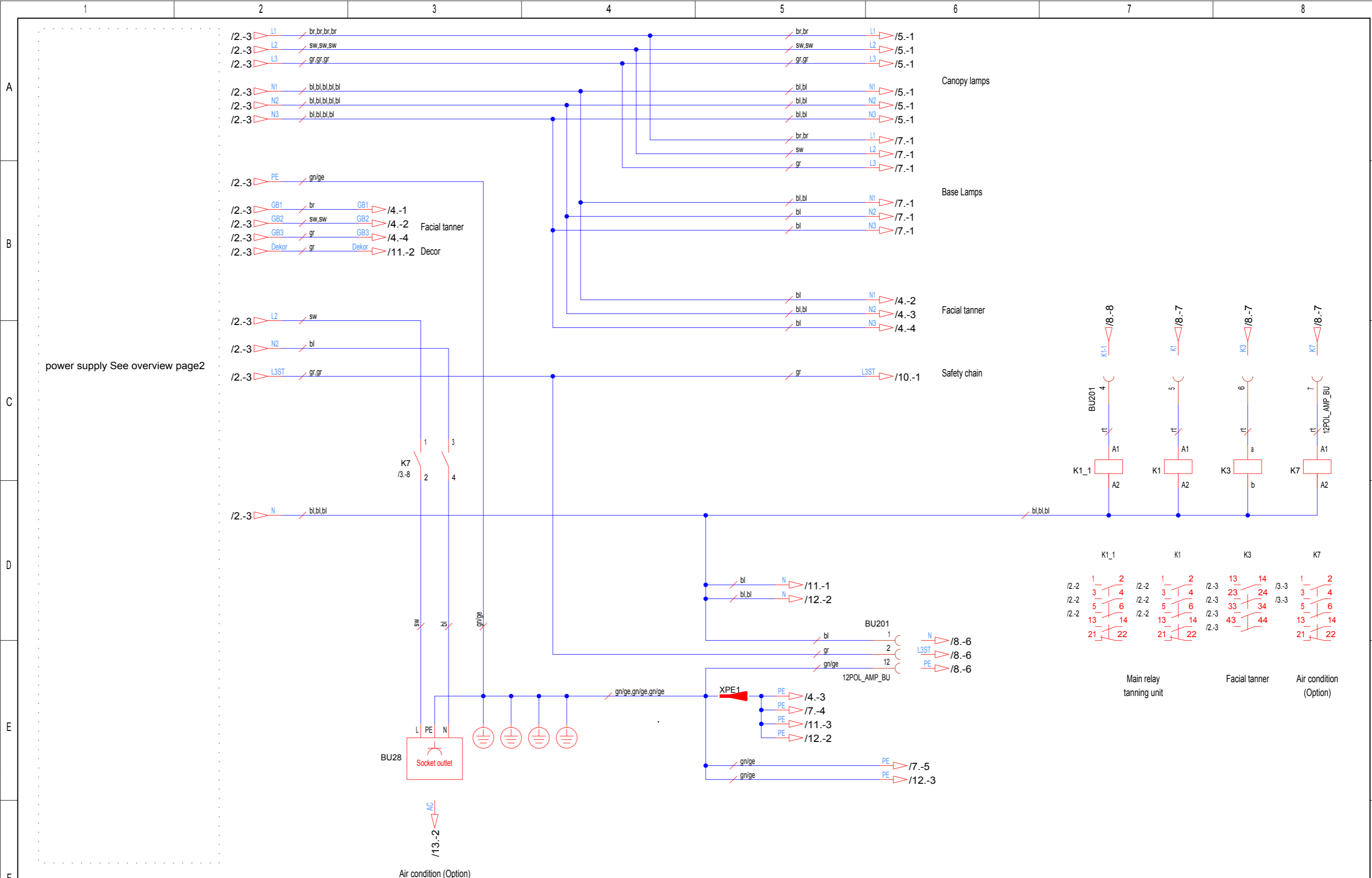

Die Weitergabe und Vervielfältigung dieser Unterlagen sowie die Weitergabe von Informationen und Kenntnisse an Dritte, die nicht unmittelbar mit dem Projekt beauftragt sind, ist nicht gestattet. Zuwiderhandlungen verpflichten zu Schadensersatz. Alle Rechte für den Fall der Patentierung oder Gebrauchsmuster-Eintragung werden vorbehalten.

Änderungsdefinition siehe Konstruktions-Mitteilung FOR ALTERATION DEFINITIONS SEE CONSTRUCTION NOTES					JK- Holding GmbH Telefon 02224/818-0 D-53578 Windhagen Telefax 02224/818-343				Baugruppe ASSEMBLY Control system		Benennung TITLE FLAIR,PASSION, / XXS-30,XS USA							
-01	26.11.09	A.Süme	7.12.09	W.Pott	Datum DATE	17.09.09	Bearbeiter ORIGN	Eschemann	Datum DATE	17.09.09	Prüfer CONTR	Pott	Projekt-Nr. PROJECT-NO.	PL 103	Teile-Nr. IDENT-NO.	1504466-01-	Blatt von	3 14 Bl.

COPYING OF THIS DOCUMENT, AND GIVING IT TO OTHERS AND THE USE OR COMMUNICATION OF THE CONTENTS THEREOF, ARE FORBIDDEN WITHOUT EXPRESS AUTHORITY. OFFENDERS ARE LIABLE TO THE PAYMENT OF DAMAGES. ALL RIGHTS ARE RESERVED IN THE EVENT OF THE GRANT OF A PATENT OR THE REGISTRATION OF A UTILITY MODEL OR DESIGN.

Die Weitergabe und Vervielfältigung dieser Unterlage sowie die Weitergabe von Informationen und Kenntnisse an Dritte, die nicht unmittelbar mit dem Projekt beauftragt sind, ist nicht gestattet. Zuwiderhandlungen verpflichten zu Schadensersatz. Alle Rechte für den Fall der Patentierung oder Gebrauchsmuster-Eintragung werden vorbehalten.

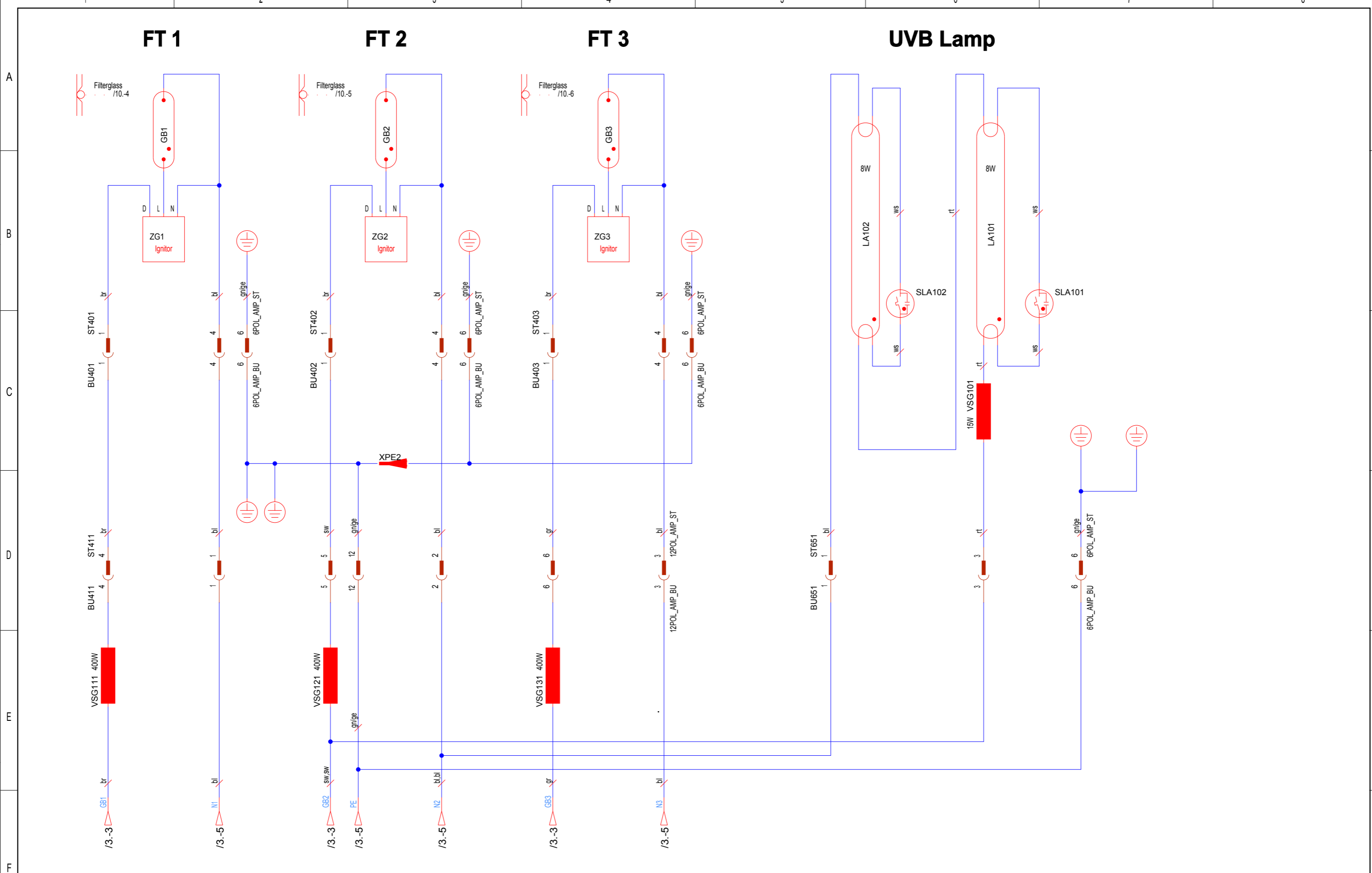

Änderungsdefinition siehe JK- Holding GmbH Telefon 02224/818-0 Konstruktions-Mitteilung D-53578 Windhagen Telefax 02224/818-343 FOR ALTERATION DEFINITIONS SEE CONSTRUCTION NOTES					Baugruppe ASSEMBLY Facial tanner / UVB Lamp (Option)				Benennung TITLE FLAIR,PASSION, / XXS-30,XS USA			
-01	26.11.09	A.Sime	7.12.09	W.Pott	Datum DATE 17.09.09	Bearbeiter ORIGIN Eschemann	Datum DATE 17.09.09	Prüfer CONTR. Pott	Projekt-Nr. PROJECT-NO. PL 103	Teile-Nr. IDENT-NO. 1504466-01-	Blatt von 4 14 Bl.	

COPYING OF THIS DOCUMENT, AND GIVING IT TO OTHERS AND THE USE OR COMMUNICATION OF THE CONTENTS THEREOF, ARE FORBIDDEN WITHOUT EXPRESS AUTHORITY. OFFENDERS ARE LIABLE TO THE PAYMENT OF DAMAGES. ALL RIGHTS ARE RESERVED IN THE EVENT OF THE GRANT OF A PATENT OR THE REGISTRATION OF A UTILITY MODEL OR DESIGN.

Die Weitergabe und Vervielfältigung dieser Unterlagen sowie die Weitergabe von Informationen und Kenntnisse an Dritte, die nicht unmittelbar mit dem Projekt beauftragt sind, ist nicht gestattet. Zuwiderhandlungen verpflichten zu Schadenersatz. Alle Rechte für den Fall der Patentierung oder Gebrauchsmuster-Ertragung werden vorbehalten.

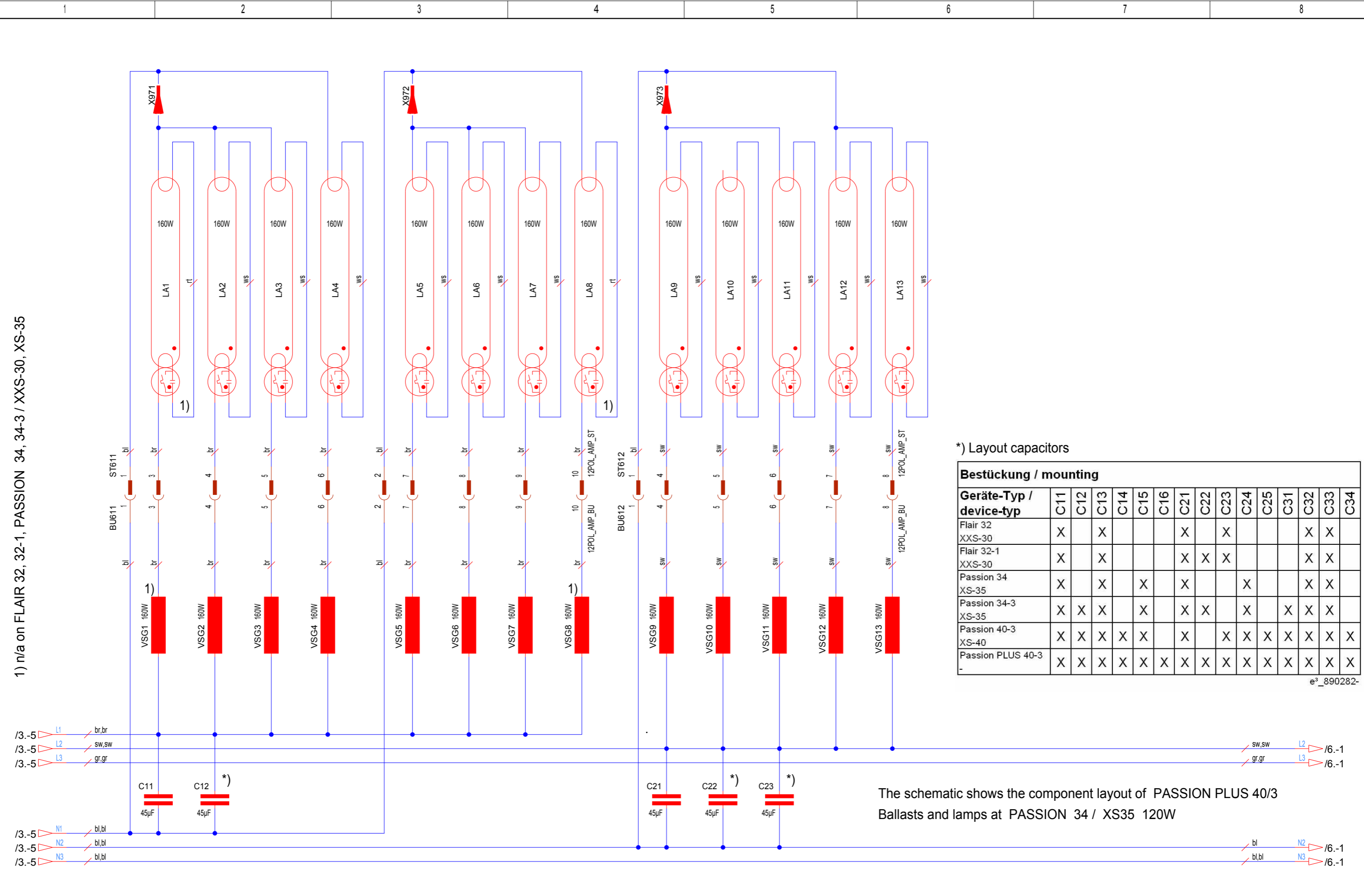

*) Layout capacitors

Geräte-Typ / device-typ	C11	C12	C13	C14	C15	C16	C21	C22	C23	C24	C25	C31	C32	C33	C34
Flair 32															
XXS-30	X		X				X		X				X	X	
Flair 32-1	X		X				X	X	X				X	X	
XXS-30															
Passion 34	X		X		X		X			X			X	X	
XS-35															
Passion 34-3	X	X	X		X		X	X		X		X	X	X	
XS-35	X	X	X		X		X	X		X		X	X	X	
Passion 40-3	X	X	X	X	X		X		X	X	X	X	X	X	X
XS-40															
Passion PLUS 40-3	X	X	X	X	X	X	X	X	X	X	X	X	X	X	X
-	X	X	X	X	X	X	X	X	X	X	X	X	X	X	X

e³_890282-

The schematic shows the component layout of PASSION PLUS 40/3 Ballasts and lamps at PASSION 34 / XS35 120W

Änderungsdefinition siehe JK- Holding GmbH Telefon 02224/818-0 D-53578 Windhagen Telefax 02224/818-343 FOR ALTERATION DEFINITIONS SEE CONSTRUCTION NOTES					Baugruppe ASSEMBLY Canopy Lamps I					Benennung TITLE FLAIR,PASSION, / XXS-30,XS USA				
-01	26.11.09	A.Süme	7.12.09	W.Pott	Datum 17.09.09	Bearbeiter Eschemann	Datum 17.09.09	Prüfer Pott	Projekt-Nr. PL 103	Teile-Nr. 1504466-01-	Blatt 5 von 14 Bl.			
INDEX	DATE	BEARBEITER	DATE	PRÜFER	DATE	ORIGIN	DATE	CONTR.	PROJECT-NO.	IDENT-NO.				

COPYING OF THIS DOCUMENT, AND GIVING IT TO OTHERS AND THE USE OR COMMUNICATION OF THE CONTENTS THEREOF, ARE FORBIDDEN WITHOUT EXPRESS AUTHORITY. OFFENDERS ARE LIABLE TO THE PAYMENT OF DAMAGES. ALL RIGHTS ARE RESERVED IN THE EVENT OF THE GRANT OF A PATENT OR THE REGISTRATION OF A UTILITY MODEL OR DESIGN.

Die Weitergabe und Vervielfältigung dieser Unterlagen sowie die Weitergabe von Informationen und Kenntnisse an Dritte, die nicht unmittelbar mit dem Projekt beauftragt sind, ist nicht gestattet. Zuwiderhandlungen verpflichten zu Schadensersatz. Alle Rechte für den Fall der Patentierung oder Gebrauchsmuster-Eintragung werden vorbehalten.

- 1) n/a on FLAIR 32, 32-1, PASSION 34, 34-3 / XXS-30, XS-35
- 2) n/a on PASSION 34, 34-3 / XS-35
- 3) n/a on FLAIR 32, 32-1 / XXS-30

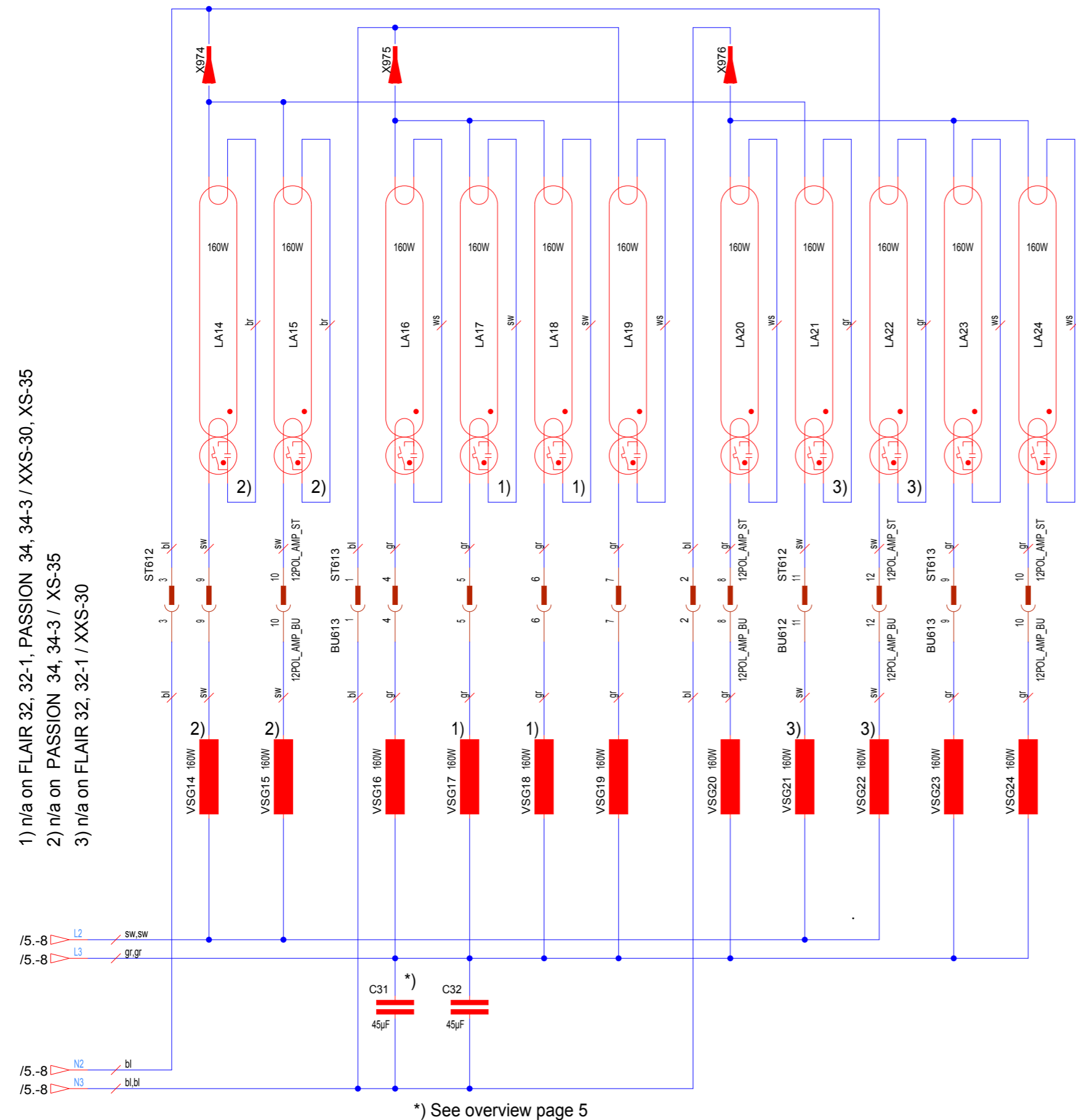

*) See overview page 5

The schematic shows the component layout of PASSION PLUS 40/3 Ballasts and lamps at PASSION 34 / XS35 120W

Änderungsdefinition siehe Konstruktions-Mitteilung FOR ALTERATION DEFINITIONS SEE CONSTRUCTION NOTES					JK- Holding GmbH Telefon 02224/818-0 D-53578 Windhagen Telefax 02224/818-343				Baugruppe ASSEMBLY Canopy Lamps II		Benennung TITLE FLAIR,PASSION, / XXS-30,XS USA		
-01	26.11.09	A.Süme	7.12.09	W.Pott	Datum DATE 17.09.09	Bearbeiter ORIG. Eschemann	Datum DATE 17.09.09	Prüfer CONTR. Pott	Projekt-Nr. PROJECT-NO. PL 103	Teile-Nr. IDENT-NO. 1504466-01-	Blatt 6 von 14 Bl.		

COPYING OF THIS DOCUMENT, AND GIVING IT TO OTHERS AND THE USE OR COMMUNICATION OF THE CONTENTS THEREOF, ARE FORBIDDEN WITHOUT EXPRESS AUTHORITY. OFFENDERS ARE LIABLE TO THE PAYMENT OF DAMAGES. ALL RIGHTS ARE RESERVED IN THE EVENT OF THE GRANT OF A PATENT OR THE REGISTRATION OF A UTILITY MODEL OR DESIGN.

Die Weitergabe und Vervielfältigung dieser Unterlagen sowie die Weitergabe von Informationen und Kenntnisse an Dritte, die nicht unmittelbar mit dem Projekt beauftragt sind, ist nicht gestattet. Zuwiderhandlungen verpflichten zu Schadensersatz. Alle Rechte für den Fall der Patentierung oder Gebrauchsmuster-Ertragung werden vorbehalten.

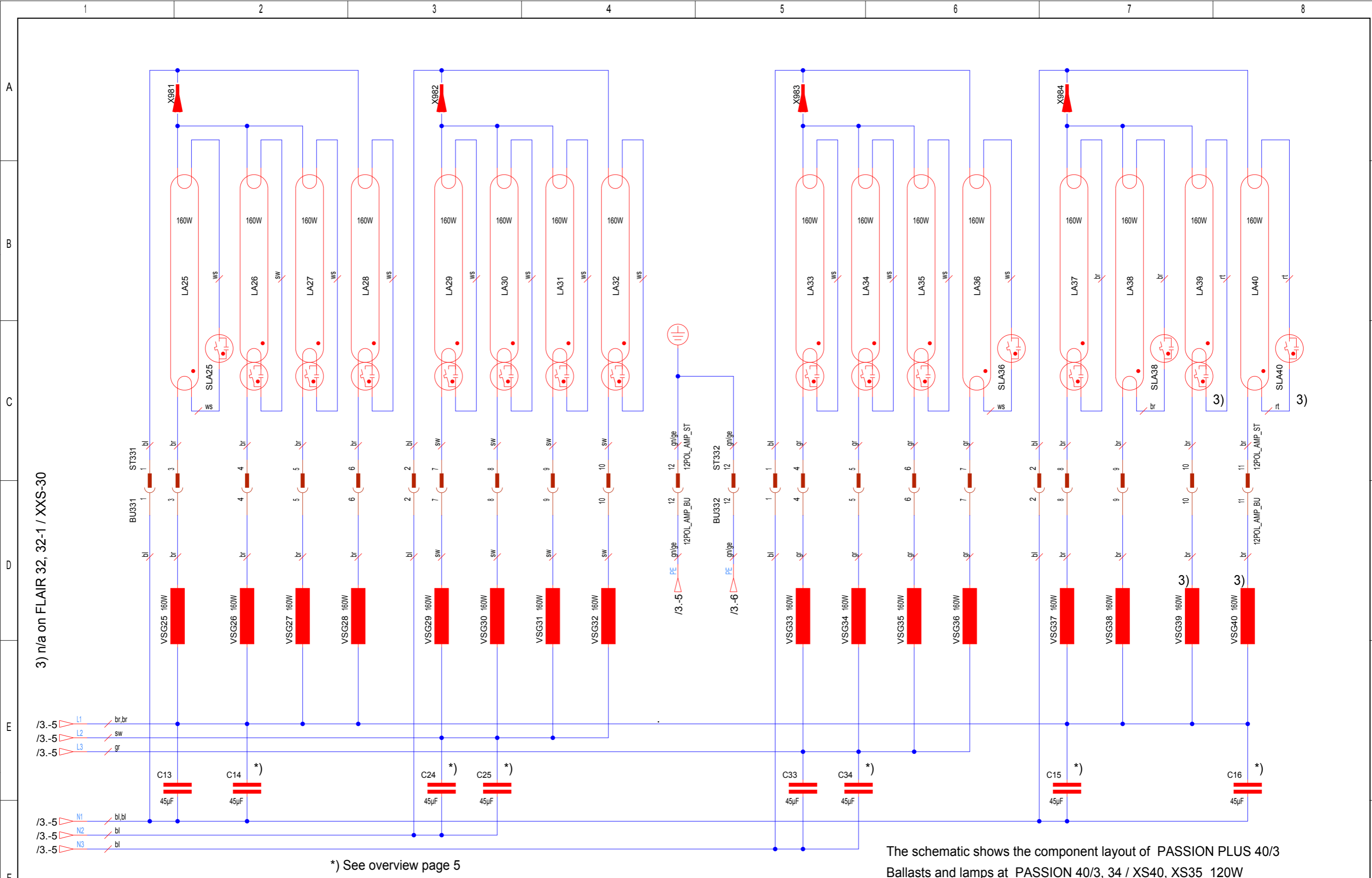

3) n/a on FLAIR 32, 32-1 / XXS-30

*) See overview page 5

The schematic shows the component layout of PASSION PLUS 40/3 Ballasts and lamps at PASSION 40/3, 34 / XS40, XS35 120W

				Änderungsdefinition siehe Konstruktions-Mitteilung FOR ALTERATION DEFINITIONS SEE CONSTRUCTION NOTES				JK- Holding GmbH Telefon 02224/818-0 D-53578 Windhagen Telefax 02224/818-343				Baugruppe ASSEMBLY Base Lamps				Benennung TITLE FLAIR,PASSION, / XXS-30,XS USA			
-01	26.11.09	A.Süme	7.12.09	W.Pott	Datum DATE 17.09.09	Bearbeiter ORIGIN Eschemann	Datum DATE 17.09.09	Prüfer CONTR. Pott	Projekt-Nr. PROJECT-NO. PL 103	Teile-Nr. IDENT-NO. 1504466-01-	Blatt 7								
INDEX	DATE	BEARBEITER	DATE	PRÜFER							von 14 Bl.								

COPYING OF THIS DOCUMENT, AND GIVING IT TO OTHERS AND THE USE OR COMMUNICATION OF THE CONTENTS THEREOF, ARE FORBIDDEN WITHOUT EXPRESS AUTHORITY. OFFENDERS ARE LIABLE TO THE PAYMENT OF DAMAGES. ALL RIGHTS ARE RESERVED IN THE EVENT OF THE GRANT OF A PATENT OR THE REGISTRATION OF A UTILITY MODEL OR DESIGN.

Die Weitergabe und Vervielfältigung dieser Unterlagen sowie die Weitergabe von Informationen und Kenntnisse an Dritte, die nicht unmittelbar mit dem Projekt beauftragt sind, ist nicht gestattet. Zuwiderhandlungen verpflichten zu Schadensersatz. Alle Rechte für den Fall der Patenterteilung oder Gebrauchsmuster-Eintragung werden vorbehalten.

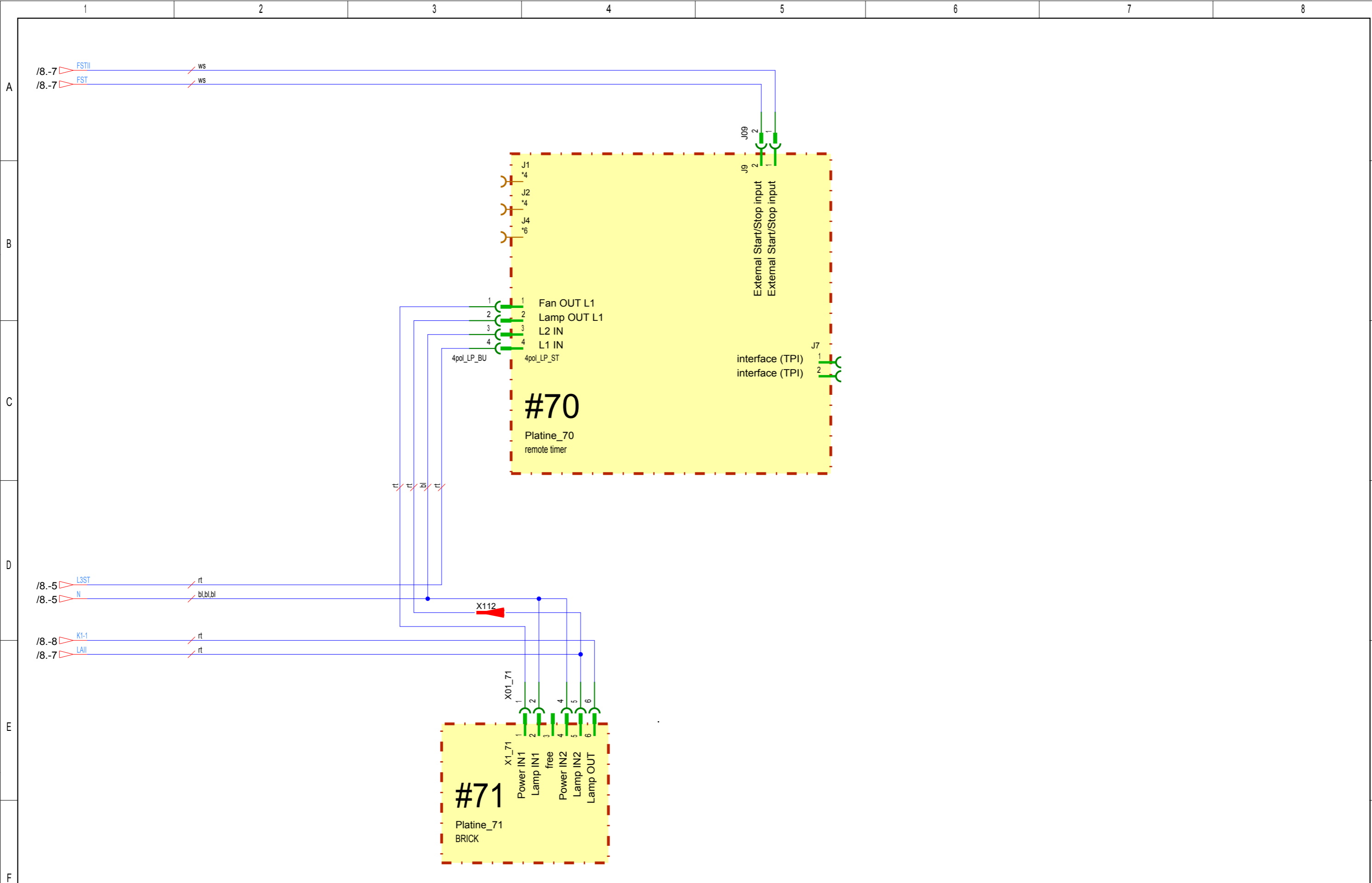

					Änderungsdefinition siehe JK- Holding GmbH Telefon 02224/818-0 Konstruktions-Mitteilung D-53578 Windhagen Telefax 02224/818-343				Baugruppe ASSEMBLY remote timer / BRICK				Benennung TITLE FLAIR,PASSION, / XXS-30,XS USA				
-01	26.11.09	A.Süme	7.12.09	W.Pott	Datum INDEX	17.09.09	Bearbeiter ORIGIN	Eschemann	Datum DATE	17.09.09	Prüfer CONTR	Pott	Projekt-Nr. PROJECT-NO.	PL 103	Teile-Nr. IDENT-NO.	1504466-01-	Blatt 9
SEE CONSTRUCTION NOTES													von 14 Bl.				

COPYING OF THIS DOCUMENT, AND GIVING IT TO OTHERS AND THE USE OR COMMUNICATION OF THE CONTENTS THEREOF, ARE FORBIDDEN WITHOUT EXPRESS AUTHORITY. OFFENDERS ARE LIABLE TO THE PAYMENT OF DAMAGES. ALL RIGHTS AND RESERVED IN THE EVENT OF THE GRANT OF A PATENT OR THE REGISTRATION OF A UTILITY MODEL OR DESIGN.

Die Weitergabe und Vervielfältigung dieser Unterlagen sowie die Weitergabe von Informationen und Kenntnisse an Dritte, die nicht unmittelbar mit dem Projekt beauftragt sind, ist nicht gestattet. Zuwiderhandlungen verpflichten zu Schadensersatz. Alle Rechte für den Fall der Patentierung oder Gebrauchsmuster-Eintragung werden vorbehalten.

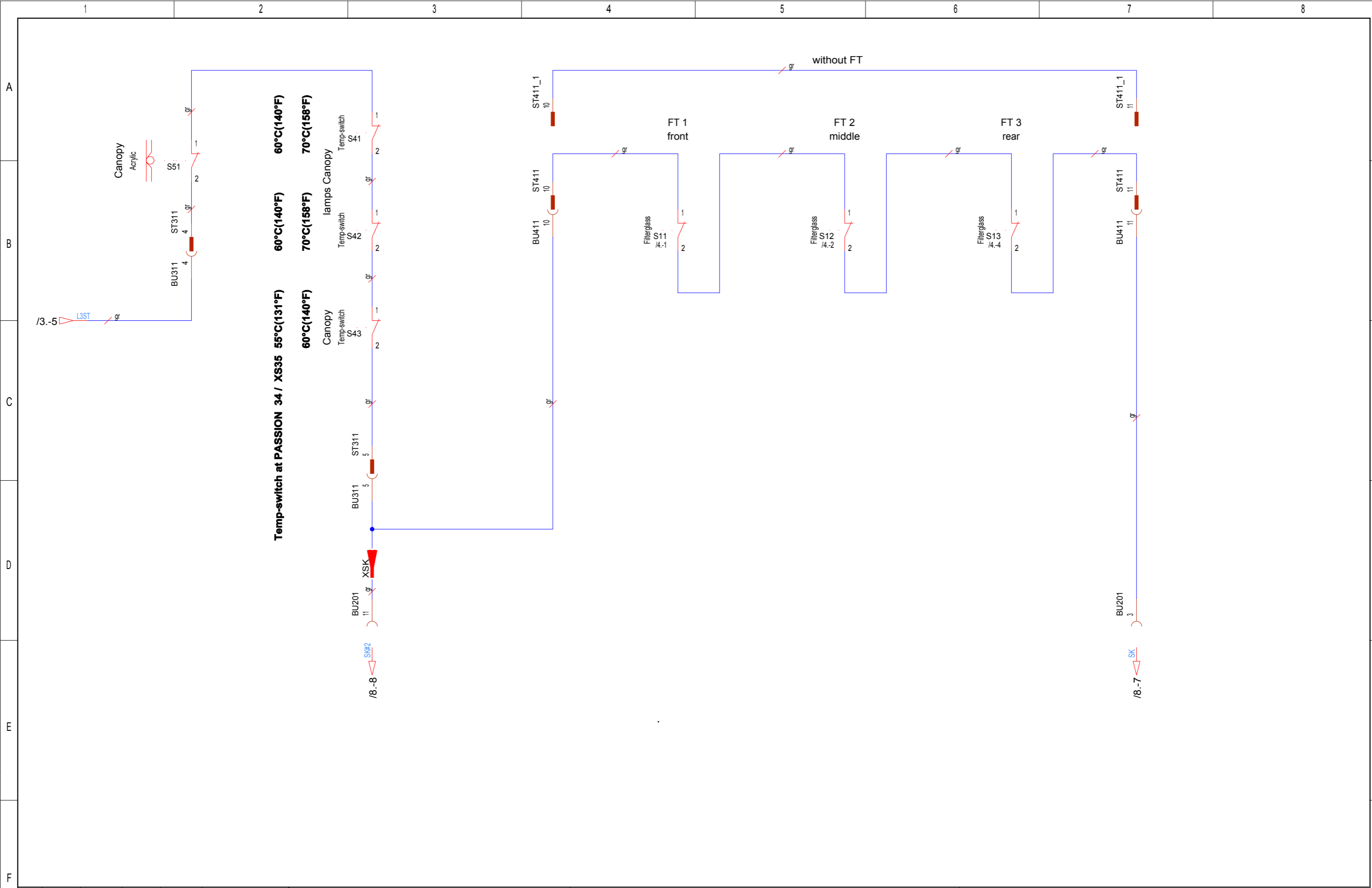

					Änderungsdefinition siehe JK- Holding GmbH Telefon 02224/818-0 Konstruktions-Mitteilung D-53578 Windhagen Telefax 02224/818-343				Baugruppe ASSEMBLY Safety chain		Benennung TITLE FLAIR,PASSION, / XXS-30,XS USA	
-01	26.11.09	A.Süme	7.12.09	W.Pott	Datum DATE 17.09.09	Bearbeiter ORIGN Eschemann	Datum DATE 17.09.09	Prüfer CONTR Pott	Projekt-Nr. PROJECT-NO. PL 103	Teile-Nr. IDENT-NO. 1504466-01-	Blatt 10	
FOR ALTERATION DEFINITIONS SEE CONSTRUCTION NOTES											von 14 Bl.	

COPYING OF THIS DOCUMENT, AND GIVING IT TO OTHERS AND THE USE OR COMMUNICATION OF THE CONTENTS THEREOF, ARE FORBIDDEN WITHOUT EXPRESS AUTHORITY. OFFENDERS ARE LIABLE TO THE PAYMENT OF DAMAGES. ALL RIGHTS ARE RESERVED IN THE EVENT OF THE GRANT OF A PATENT OR THE REGISTRATION OF A UTILITY MODEL OR DESIGN.

Die Weitergabe und Vervielfältigung dieser Unterlagen sowie die Weitergabe von Informationen und Kenntnisse an Dritte, die nicht unmittelbar mit dem Projekt beauftragt sind, ist nicht gestattet. Zuwiderhandlungen verpflichten zu Schadensersatz. Alle Rechte für den Fall der Patenterteilung oder Gebrauchsmuster-Ertragung werden vorbehalten.

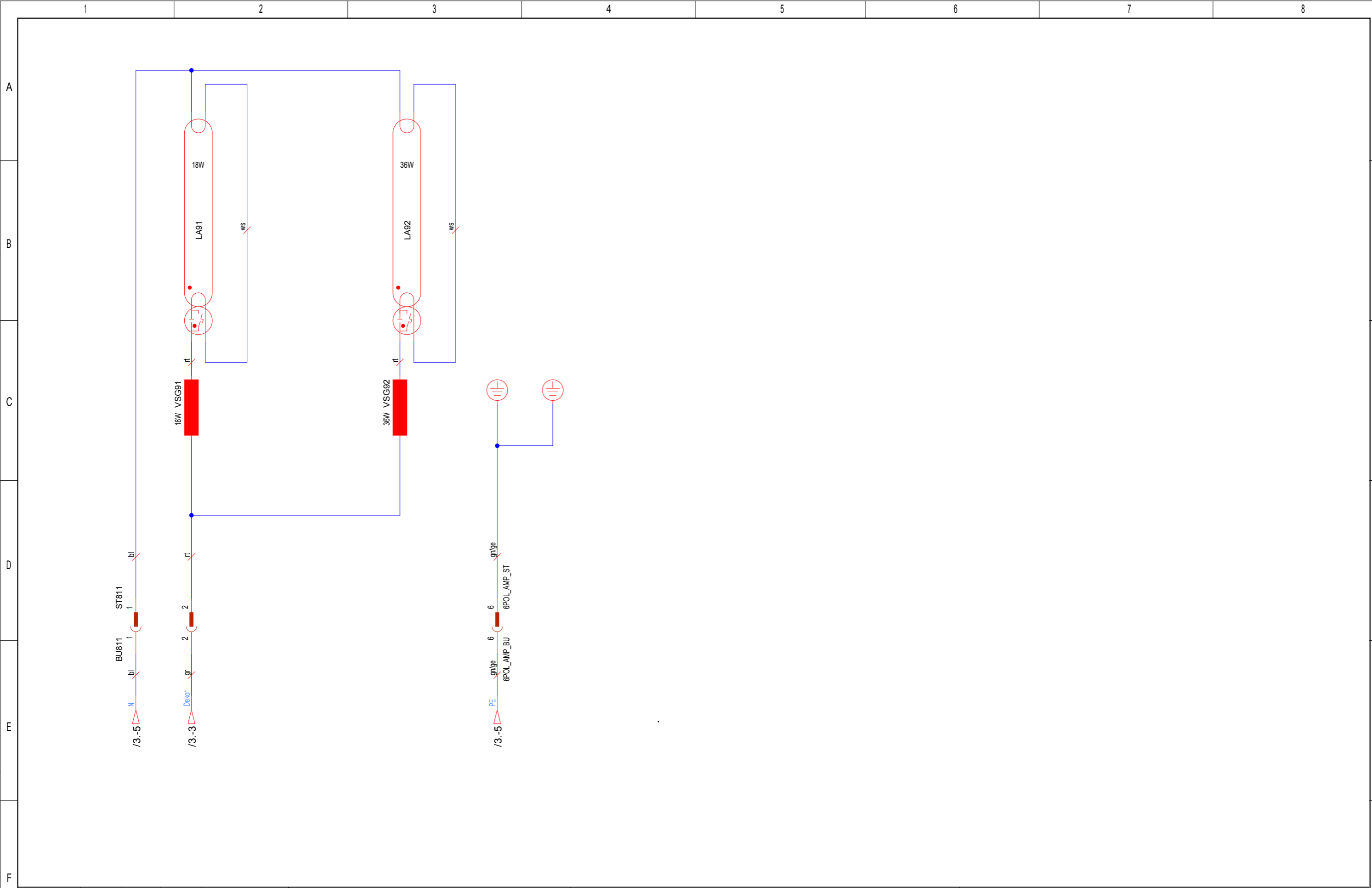

					Änderungsdefinition siehe Konstruktions-Mitteilung FOR ALTERATION DEFINITIONS SEE CONSTRUCTION NOTES				JK- Holding GmbH Telefon 02224/818-0 D-53578 Windhagen Telefax 02224/818-343				Baugruppe ASSEMBLY Decor-lighting				Benennung TITLE FLAIR,PASSION, / XXS-30,XS USA			
-01	26.11.09	A.Süme	7.12.09	W.Pott	Datum DATE	17.09.09	Bearbeiter ORIGN	Eschemann	Datum DATE	17.09.09	Prüfer CONTR	Pott	Projekt-Nr. PROJECT-NO. PL 103		Teile-Nr. IDENT-NO. 1504466-01-		Blatt 11 von 14 Bl.			

COPYING OF THIS DOCUMENT, AND GIVING IT TO OTHERS AND THE USE OR COMMUNICATION OF THE CONTENTS THEREOF, ARE FORBIDDEN WITHOUT EXPRESS AUTHORITY. OFFENDERS ARE LIABLE TO THE PAYMENT OF DAMAGES. ALL RIGHTS ARE RESERVED IN THE EVENT OF THE GRANT OF A PATENT OR THE REGISTRATION OF A UTILITY MODEL OR DESIGN.

Die Weitergabe und Vervielfältigung dieser Unterlagen sowie die Weitergabe von Informationen und Kenntnisse an Dritte, die nicht unmittelbar mit dem Projekt beauftragt sind, ist nicht gestattet. Zuwiderhandlungen verpflichten zu Schadensersatz. Alle Rechte für den Fall der Patentierung oder Gebrauchsmuster-Eintragung werden vorbehalten.

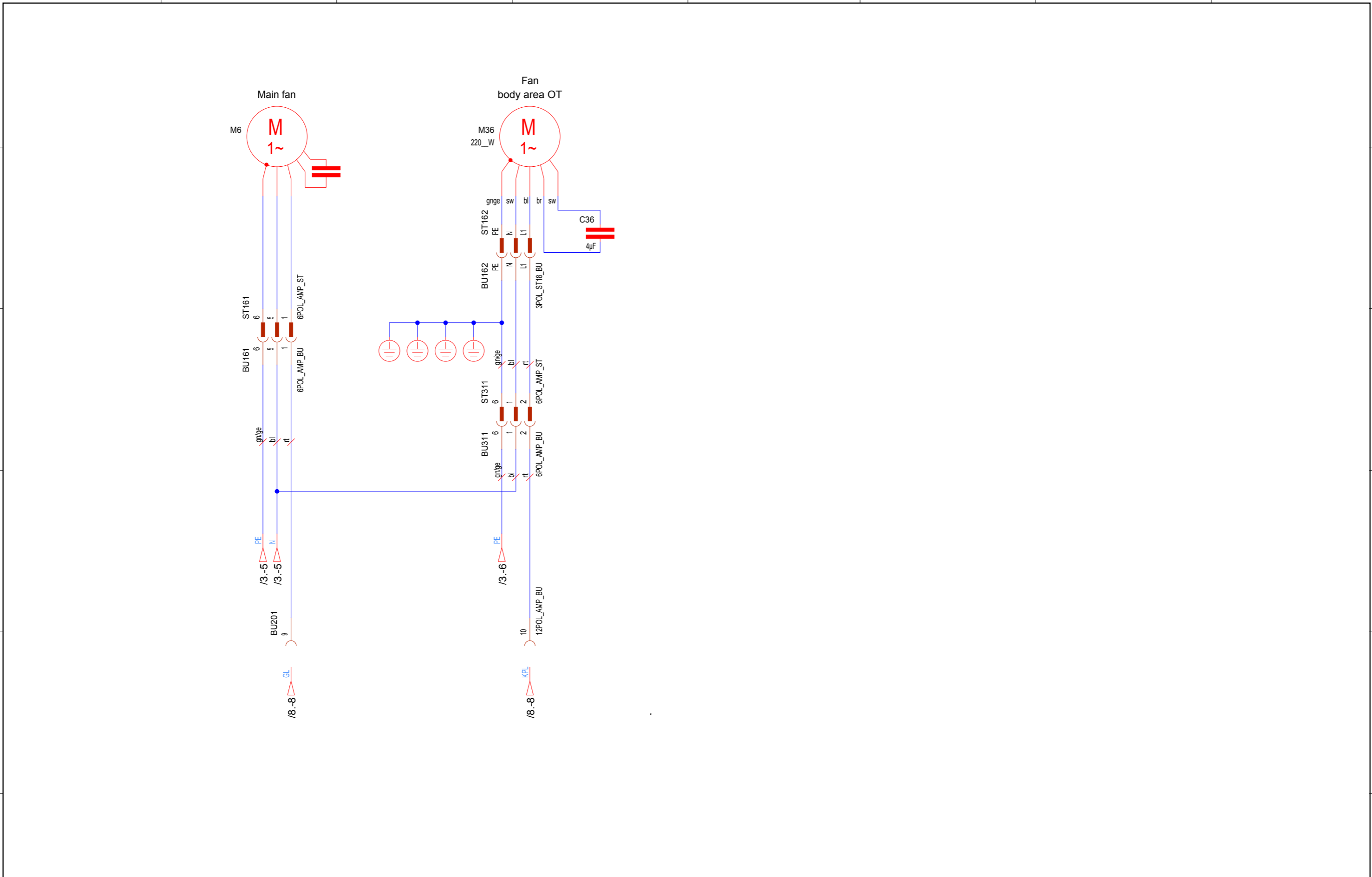

Änderungsdefinition siehe Konstruktions-Mitteilung FOR ALTERATION DEFINITIONS SEE CONSTRUCTION NOTES					JK- Holding GmbH Telefon 02224/818-0 D-53578 Windhagen Telefax 02224/818-343				Baugruppe ASSEMBLY Fan			Benennung TITLE FLAIR,PASSION, / XXS-30,XS USA						
-01	26.11.09	A.Süme	7.12.09	W.Pott	Datum DATE	17.09.09	Bearbeiter ORIGN	Eschemann	Datum DATE	17.09.09	Prüfer CONTR	Pott	Projekt-Nr. PROJECT-NO.	PL 103	Teile-Nr. IDENT-NO.	1504466-01-	Blatt von	12 14 Bl.

COPYING OF THIS DOCUMENT, AND GIVING IT TO OTHERS AND THE USE OR COMMUNICATION OF THE CONTENTS THEREOF, ARE FORBIDDEN WITHOUT EXPRESS AUTHORITY. OFFENDERS ARE LIABLE TO THE PAYMENT OF DAMAGES. ALL RIGHTS ARE RESERVED IN THE EVENT OF THE GRANT OF A PATENT OR THE REGISTRATION OF A UTILITY MODEL OR DESIGN.

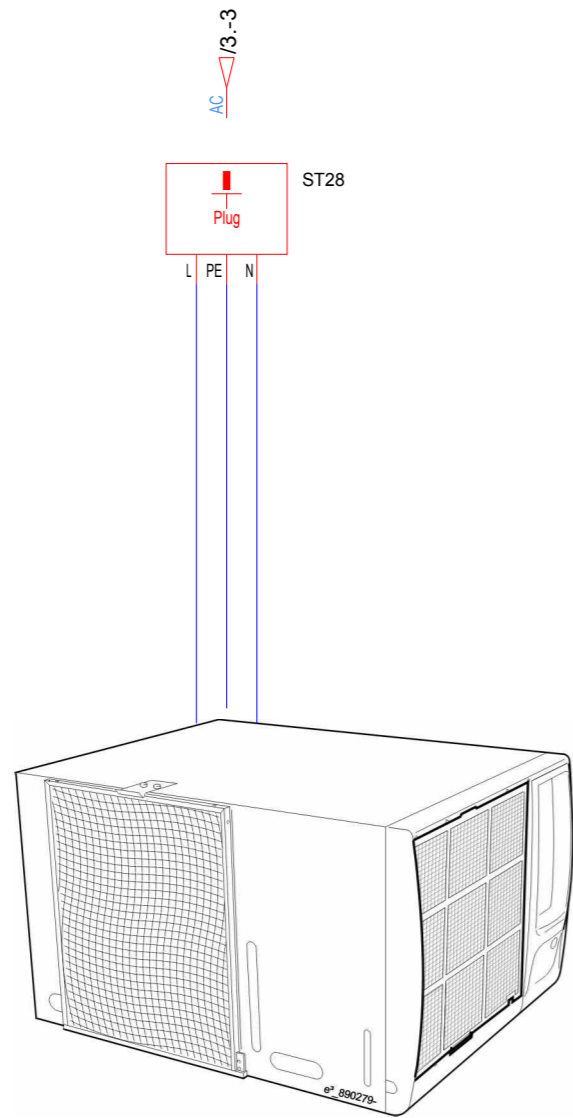

Air condition unit

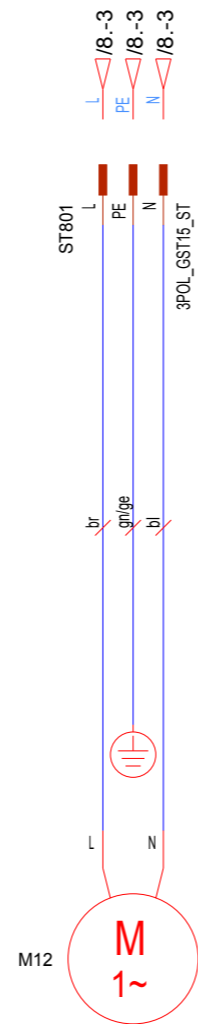

Condensation pump

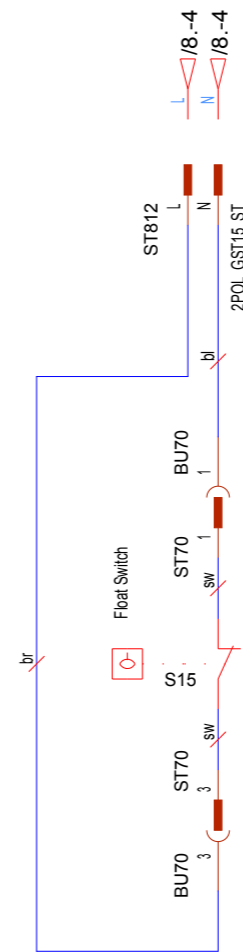

Condensation water tank

Die Weitergabe und Vervielfältigung dieser Unterlagen sowie die Weitergabe von Informationen und Kenntnisse an Dritte, die nicht unmittelbar mit dem Projekt befasst sind, ist nicht gestattet. Zuwiderhandlungen verpflichten zu Schadensersatz. Alle Rechte für den Fall der Patentierung oder Gebrauchsmuster-Eintragung werden vorbehalten.

					Änderungsdefinition siehe JK- Holding GmbH Telefon 02224/818-0 D-53578 Windhagen Konstruktions-Mitteilung Telefax 02224/818-343				Baugruppe ASSEMBLY Air condition unit (Option)				Benennung TITLE FLAIR,PASSION, / XXS-30,XS USA			
-01	26.11.09	A.Süme	7.12.09	W.Pott	SEE CONSTRUCTION NOTES								Projekt-Nr. PL 103 Teile-Nr. 1504466-01- Blatt 13 PROJECT-NO. IDENT-NO. von 14 Bl.			
Datum INDEX	Datum DATE	Bearbeiter ORIGIN	Datum DATE	Prüfer CONTROLLER	Datum DATE	Bearbeiter ORIGIN	Datum DATE	Prüfer CONTR.								
					17.09.09	Eschemann	17.09.09	Pott								

COPYING OF THIS DOCUMENT, AND GIVING IT TO OTHERS AND THE USE OR COMMUNICATION OF THE CONTENTS THEREOF, ARE FORBIDDEN WITHOUT EXPRESS AUTHORITY. OFFENDERS ARE LIABLE TO THE PAYMENT OF DAMAGES. ALL RIGHTS ARE RESERVED IN THE EVENT OF THE GRANT OF A PATENT OR THE REGISTRATION OF A UTILITY MODEL OR DESIGN.

Die Weitergabe und Vervielfältigung dieser Unterlagen sowie die Weitergabe von Informationen und Kenntnisse an Dritte, die nicht unmittelbar mit dem Projekt befasst sind, ist nicht gestattet. Zuwiderhandlungen verpflichten zu Schadensersatz. Alle Rechte für den Fall der Patentierung oder Gebrauchsmuster-Eintragung werden vorbehalten.

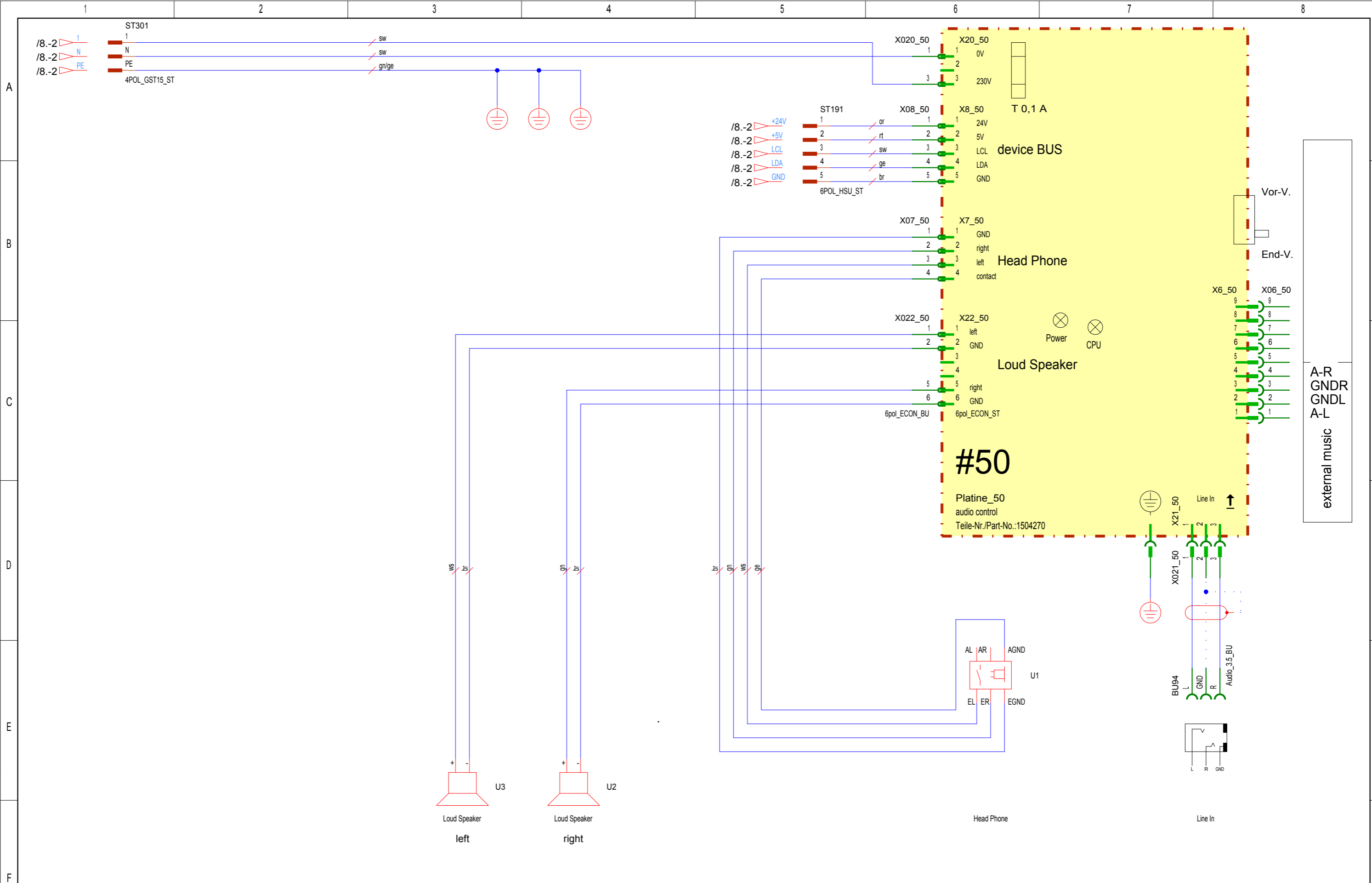

					Änderungsdefinition siehe Konstruktions-Mitteilung FOR ALTERATION DEFINITIONS SEE CONSTRUCTION NOTES				JK- Holding GmbH Telefon 02224/818-0 D-53578 Windhagen Telefax 02224/818-343				Baugruppe ASSEMBLY Audio(Optional)				Benennung TITLE FLAIR,PASSION, / XXS-30,XS USA			
-01	26.11.09	A.Süme	7.12.09	W.Pott	Datum DATE	17.09.09	Bearbeiter ORIGN	Eschemann	Datum DATE	17.09.09	Prüfer CONTR	Pott	Projekt-Nr. PROJECT-NO.	PL 103	Teile-Nr. IDENT-NO.	1504466-01-	Blatt von	14 14 Bl.		